

Kierownik Jednostki Samorządu Terytorialnego (dalej JST) - w rozumieniu art. 33 ust. 3 Ustawy z dnia 8 marca 1990 r. o samorządzie gminnym (Dz.U.2018.994 t.j. z dnia 2018.05.24)  
Dyrektor Szkoły Podstawowej\*

Dane wnioskodawcy/petycjodawcy\* znajdują się poniżej oraz - w załączonym pliku sygnowanym kwalifikowanym podpisem elektronicznym - stosownie do dyspozycji Ustawy o usługach zaufania oraz identyfikacji elektronicznej (t.j. Dz. U. z 2019 r. poz. 162) oraz przepisów art. 4 ust. 5 Ustawy o petycjach (Dz.U.2018.870 t.j. z dnia 2018.05.10) - Data dostarczenia - zgodna z dyspozycją art. 61 pkt. 2 Ustawy Kodeks Cywilny (t.j. Dz. U. z 2018 r. poz. 1025 z późn. zm.).

§1) W trybie art. 2 Ustawy z dnia 5 września 2014 o petycjach - wnosimy petycję do Kierownika Jednostki - o rozpatrzenie naszej prośby - dotyczącej przystąpienia Gminy/Miasta/Szkoły - do konkursu w ramach programu "**Podwórko Talentów NIVEA**" - **edycja 2019** - szczegóły pod - **[www.podworko.nivea.pl](http://www.podworko.nivea.pl)**

Osnowa Wniosku:

Niniejszym wnosimy o rozpatrzenie możliwości **powiększenia majątku lokalnej społeczności** o wykonane i finansowane przez osobę trzecią (firmę komercyjną) - Rodzinne Miejsce Zabaw - Podwórko Talentów NIVEA.

Warunkiem przystąpienia do wzmiankowanego konkursu jest dysponowanie terenem pod zabudowę nie mniejszym niż 400 m<sup>2</sup>.

Kierownik JST (Wójt/Burmistrz/Prezydent/Dyrektor Szkoły) dysponując odpowiednim terenem może zwrócić się pomoc organizacyjną do lokalnych społeczności jak np.: dom kultury, świetlica, grupa rodziców itp.

Dodatkowo:

§2) Na mocy art. 63 Konstytucji RP **w związku** z art 2 ust. 2 pkt 1, 2 i 3 Ustawy o petycjach w nawiązaniu do art. 241 oraz **243** Kodeksu postępowania administracyjnego, wnosimy petycję do Kierownika JST (Wójta/Burmistrza/Prezydenta) przekazanie niniejszego tekstu/petycji - do wszystkich podległych szkół podstawowych (również tzw. Zespołów Szkół), które mogą dysponować terenem pod zabudowę nie mniejszym niż 400 m<sup>2</sup>. (szczegóły pod adresem URL **<https://podworko.nivea.pl>** )

§2b) Wnosimy o zwrotne potwierdzenie przekazania niniejszego wniosku do wszystkich podległych Szkół Podstawowych, które mogą dysponować wyżej określonym terenem.

§3) Efektem przystąpienia Gminy/Szkoły Podstawowej do konkursu może być sfinansowanie budowy, jednego z 20 rodzinnych Placów Zabaw.

**Wartość każdego z placów zabaw to aż 250 tys. zł.**

W obecnej edycji, **aby wyrównać szansę mniejszych gmin/szkół** - Organizator - podzielił Adresatów na 3 koszyki:

1) Lokalizacje do 20 tys. mieszkańców; 2) Lokalizacje od 20 do 60 tys. mieszkańców; 3) Lokalizacje powyżej 60 tys. mieszkańców

Dodatkowo Szkoły otrzymają 300 zestawów gier do szkolnej świetlicy - szczegóły pod **[www.podworko.nivea.pl](http://www.podworko.nivea.pl)**

**Każda ze Szkół, która przystąpi do akcji uzyska ponadto gwarantowane konspekty ciekawych lekcji dla nauczycieli** - szczegóły pod **[www.podworko.nivea.pl](http://www.podworko.nivea.pl)**

Uproszczono również znacznie - procedurę zgłoszenia lokalizacji - do 3 intuicyjnych kroków - szczegóły pod **[www.podworko.nivea.pl](http://www.podworko.nivea.pl)**

Przedmiotowy plac zabaw znajdzie się w majątku Gminy/Szkoły oraz przyczyni się do wzbogacenia infrastruktury Gminy związanej z terenami rekreacyjnymi - szczegóły pod **[www.podworko.nivea.pl](http://www.podworko.nivea.pl)**

§4) Mamy nadzieję, że tak jak w poprzednich edycjach - nasza akcja zaktywizuje mieszkańców oraz lokalnych decydentów i pomoże wypełniać zadania związane z zaspokajaniem potrzeb wspólnot lokalnych - w kontekście art. 7 ust. 1 pkt. 10 Ustawy z dnia 8 marca 1990 r. o samorządzie gminnym

§5) Załączamy niezbędne materiały, list przewodni do Gmin/Szkół, wizualizacje podwórek, zdjęcia z poprzednich edycji, etc.

Skrót do regulaminu pod <https://podworko.nivea.pl/regulaminy/regulamin-zgloszen.pdf>

Formularz zgłoszeniowy online znajduje się pod adresem URL: [www.podworko.nivea.pl](http://www.podworko.nivea.pl)

W przypadku twierdzącej odpowiedzi na naszą petycję wystarczy zgłosić udział w konkursie poprzez wypełnienie wzmiankowanego formularza online.

**Fakultatywnie** - Jednostka, aby zwiększyć swoje szanse uzyskania jednej z nagród głównych - może zrealizować krótki film (ok. 3 minuty) o tematyce związanej z naszym Konkursem (poszukujemy talentów) oraz zamieścić film za pomocą rzeczonoego formularza, a także przekazać Organizatorowi prawa autorskich do Filmu - stosownie do przepisów Ustawy z dnia 4 lutego 1994 r. o prawie autorskim i prawach pokrewnych (t.j. Dz. U. z 2018 r. poz. 1191 z późn. zm.) Stosowne klauzule w tej mierze - znajdują się w rzeczonym formularzu online.

Cześć Gmin/Szkół otrzymała już od Organizatora zaproszenia do konkursu oraz mailingi - co z pewnością ułatwi podjęcie decyzji i finalizację procedury zgłoszenia.

Dla Państwa informacji załączamy również kilka zdjęć z jednego z 220 wybudowanych Placów Zabaw w ramach edycji Konkursu "Podwórko Nivea" w 2012, 2015, 2016, 2017 i 2018 r.

Reasumując, w ścisłym kontekście wcześniejszych pytań, w trosce o pielęgnację wartości rodzinnych, wnosimy petycję - na mocy art. 63 Konstytucji RP w związku z 241 Ustawy z dnia 14 czerwca 1960 r. Kodeks postępowania administracyjnego - o rozpatrzenie możliwości powiększenia majątku lokalnej społeczności o wykonane (finansowane) przez osobę trzecią (firmę komercyjną) - Rodzinnego Miejsca Zabaw - Podwórko Talentów NIVEA, które po oddaniu do użytku stałyby się własnością społeczeństw lokalnych.

Wspomniana firma komercyjna wykonałaby takie działania non profit w ramach prowadzonych dla dobra społecznego programów (szczegóły w załączonych materiałach oraz w materiałach, które zostały już dostarczone do JST za pomocą środków komunikacji elektronicznej).

Budowa "Podwórka Talentów" - byłby całkowicie sfinansowana przez Firmę Nivea sp. z o.o. z siedzibą w Poznaniu na obszarach przygotowanych i przekazanych przez JST.

Jeszcze raz zaznaczamy, że zakup i montaż urządzeń jest finansowany przez Firmę NIVEA sp. z o.o. w ramach ogłoszonego Konkursu „Podwórko Talentów” - edycja 2019. Notabene, jak Państwo zapewne pamiętacie, to już piąta nasza akcja tego typu.

Zaznaczamy, że chcemy działać w pełni lege artis - zatem będziemy wdzięczni za wszelkie uwagi - dotyczące finalizacji przedsięwzięcia - zgodnie ze stosowanymi przez Urząd/Szkołę zasadami, z zachowaniem zasad konkurencyjności i wszelkich niezbędnych procedur.

Obecnie prowadzony Konkurs „Podwórko Talentów NIVEA” jest kontynuacją akcji z lat ubiegłych, które cieszyły się ogromną popularnością wśród społeczności lokalnych.

Podsumowując ideą powyższego zapytania jest uwzględnienie petycji mającej na celu rozpatrzenie możliwości ewentualnego wspólnego stworzenia, nowych, bezpiecznych Rodzinnych Miejsc Zabaw - "Podwórko Talentów NIVEA" - na terenie całej Polski.

Zgodnie z Regulaminem - poprawnie zgłoszone lokalizacje zostaną zarejestrowane/opublikowane na oficjalnej stronie Konkursu [www.podworko.nivea.pl](http://www.podworko.nivea.pl)

Po zakończeniu procesu rejestracji, na podstawie warunków konkursu zostaną wybrane JST/Szkoły, w których Nivea sp. z o.o. wybuduje „Podwórko Talentów” (Rodzinne Miejsce Zabaw)

Oczywiście założeniem programu jest pełna jawność i przejrzystość działań, tak aby wszystkie czynności, poczynając od niniejszego wniosku, skończywszy na finalizacji projektu (powstaniu Podwórka Talentów- dla Społeczności Lokalnej/Szkoły - odbywały się z pełnym poszanowaniem prawa, stąd szczegółowe warunki konkursu publikowane są pod adresem **[www.podworko.nivea.pl](http://www.podworko.nivea.pl)**

W razie ewentualnych pytań co do merytoryki konkursu - wszelkich informacji udziela Infolinia organizatora konkursu „Podwórko Talentów - NIVEA” pod nr tel. (22) 699-90-66, chat oraz formularz kontaktowy na stronie konkursowej

**Aby zachować pełną jawność i transparentność działań - wnosimy o opublikowanie treści petycji na stronie internetowej podmiotu rozpatrującego petycję lub urzędu go obsługującego (Adresata) - na podstawie art. 8 ust. 1 ww. Ustawy o petycjach - co jest jednoznaczne z wyrażeniem zgody na publikację wszystkich danych. Chcemy działać w pełni jawnie i transparentnie.**

§6) Wnosimy aby odpowiedź znajdowała się w treści zwrotnej wiadomości e-mail, wysłanej pod adres e-mail: [rodzinnemiejsca@samorząd.pl](mailto:rodzinnemiejsca@samorząd.pl)

§7) Wnosimy o zwrotne potwierdzenie otrzymania niniejszego wniosku na adres [rodzinnemiejsca@samorząd.pl](mailto:rodzinnemiejsca@samorząd.pl)

Na mocy przepisów Ustawy o usługach zaufania oraz identyfikacji elektronicznej - do niniejszego wniosku został dołączony plik podpisany kwalifikowanym podpisem elektronicznym - identyfikujący nadawcę (Współwnioskodawcę/Petycjodawcę\*) lub współtwórcę niniejszego wniosku, którego Tożsamość ujawniona została w załączonym pliku.

Komentarz:

Naszymi działaniami - staramy się - w miarę możliwości - uczestniczyć w podnoszeniu poziomu zaspokajania zbiorowych potrzeb Wspólnot Lokalnych, poprzez rozwój odnośnej infrastruktury - w szczególności przeznaczonej dla Młodzieży, Dzieci i Rodzin.

Art. 225 Kodeksu Postępowania Administracyjnego:

"§ 1. Nikt nie może być narażony na jakikolwiek uszczerbek lub zarzut z powodu złożenia skargi lub wniosku, jeżeli działał w granicach prawem dozwolonych.

§ 2. Organy państwowe, organy jednostek samorządu terytorialnego i inne organy samorządowe oraz organy organizacji społecznych są obowiązane przeciwdziałać hamowaniu krytyki i innym działaniom ograniczającym prawo do składania skarg i wniosków lub dostarczania informacji - do publikacji - o znamionach skargi lub wniosku".

**Mamy nadzieję, że potraktuje Państwo niniejszą petycję - jako dotyczącą rozwoju poziomu życia zbiorowego i wartości wymagających szczególnej ochrony w imię dobra wspólnego. (wkład w rozwój kultury fizycznej, terenów rekreacyjnych, etc)**

W załączeniu - stosowne dossier formalne

Współwnioskodawca/Petycjodawca\*:

Szulc-Efekt sp zoo

Prezes Zarządu: Adam Szulc

KRS: 0000059459

04-051 Warszawa

ul. Poligonowa 1

Kapitał Zakładowy: 222 000,00 pln

www.gmina.pl

Współwnioskodawca:

Organizator konkursu „Podwórko Talentów NIVEA”

Xs - Events Sp. z o. o. Sp. k

ul. Okrężna 36,

02-916 Warszawa

Dodatkowe informacje:

Stosownie do art. 4 ust. 2 pkt. 1 Ustawy o petycjach (Dz.U.2018.870 t.j. z dnia 2018.05.10) - osobą reprezentującą Podmiot wnoszący petycję - jest Prezes Zarządu Adam Szulc

Stosownie do art. 4 ust. 2 pkt. 5 ww. Ustawy - petycja niniejsza została złożona za pomocą środków komunikacji elektronicznej - a wskazanym zwrotnym adresem poczty elektronicznej jest: [rodzinnemiejsca@samorzad.pl](mailto:rodzinnemiejsca@samorzad.pl)

Adresatem Petycji - jest Organ ujawniony w komparycji.

Kierownik Jednostki Samorządu Terytorialnego (dalej JST) - w rozumieniu art. 33 ust. 3 Ustawy o samorządzie gminnym (Dz.U.2018.994 t.j. z 2018.05.24)

\* - niepotrzebne skreślić

# SCENARIUSZ DLA NAUCZYCIELI WPROWADZENIE DO CYKLU ZAJĘĆ DLA DZIECI 6-9 LAT

## TEMAT NR 1: MALI POSZUKIWACZE TALENTÓW – POZNAJEMY ŚWIAT TALENTUSIA

### Cel ogólny:

Rozwijanie ciekawości otaczającego świata oraz umiejętności prowadzenia obserwacji i formułowania wniosków z przedstawionych doświadczeń.

### Cele operacyjne dla ucznia:

- respektuje zasady obowiązujące podczas wykonywania doświadczeń
- rozwija umiejętności dzielenia się własnymi przeżyciami
- pobudza wyobraźnię, twórcze myślenie poprzez czynny udział w lekcji
- czerpie satysfakcję z wykonanego zadania

### Metody:

słowna, oglądowa, praktycznego działania

### Formy:

indywidualna, grupowa

### Środki dydaktyczne:

- pacynka – Talentuś – załącznik nr 1
- list nr 1 od Talentusia – załącznik nr 2
- ilustracje pomocnicze – załącznik nr 3
- pudełko na list
- arkusz szarego papieru
- pisaki

**Przebieg zajęć:** Przed zajęciami nauczyciel przygotowuje pacynkę – załącznik nr 1.

**1. Wprowadzenie:** Nauczyciel wchodzi do klasy, trzyma w ręku pudełeczko, w którym znajduje się tajemniczy list. Czyta na głos treść listu nr 1.

*Drogie Dzieci!*

*Nazywam się Talentuś /nauczyciel prezentuje wydrukowaną pacynkę/, mieszkam w Talentolandii i z zawodu jestem talentoodkrywcą. Czy wiecie, czym zajmuje się talentoodkrywca?! /uczniowie podają swoje skojarzenia, tj. łapie talenty/ odkrywa talenty/ znajduje talenty itd./*

*Świetnie! A czy Wy znacie jakieś talenty? /dzieci odpowiadają, a nauczyciel prezentuje wydrukowane obrazki (załącznik nr 3) różnych talentów/*

*Chętnie posłucham, jakie są Wasze umiejętności!*

*/uczniowie się wypowiadają/*

*Oooooo... Widzę, że macie niesamowitą wiedzę i jesteście bardzo zdolni. Tak naprawdę każdy z nas jest wyjątkowy i jedyny w swoim rodzaju, posiada mnóstwo talentów, a niektóre z nich nie są jeszcze odkryte... Wszystko przed Wami!*

*Dlatego teraz chcę zaprosić Was na wycieczkę do świata fascynujących eksperymentów i zabaw oraz odkrywania nowych talentów. Przed Wami 10 zadań! Za wykonanie każdego będziecie otrzymywać części talentoukładanki, które złożone w całość utworzą superobrazek! Czekać na kolejne zadania i bądźcie gotowi, bo na koniec przygody czeka Was nagroda!*

*To co, ruszacie ze mną?*

*To talentofajnie!*

## **2. Część praktyczna:**

### **I. Zabawa pt. Moje imię**

/uczniowie siedzą w kręgu, pacynka mówi do uczniów/

*Na początku lepiej się poznajmy. Bardzo chcę, żeby każdy się przedstawił i dołożył do swojego imienia coś od siebie, np. Turbo Janek, Radosna Zosia, Skaczący Robert, Malinowa Agata, Niebieska Agnieszka. Jeżeli macie ochotę, możecie dołożyć do tego jakiś ruch czy gest. Już nie mogę się doczekać Waszych pomysłów!*

*To może ja zacznę:*

*Witam wszystkich – nazywam się Zakręcony Talentuś.*

/nauczyciel kręci pacynką, a następnie sam się przedstawia/

### **II. Zabawa pt. Co by było, gdyby...**

/uczniowie siedzą w kręgu, pacynka zadaje pytanie/

*Już Was dobrze poznałem, znam Wasze talenty oraz tajne imiona. Powiedzcie mi jeszcze, jak myślicie: co by było, gdyby... cała klasa zamieniła się w talentoodkrywców?*

/uczniowie odpowiadają na pytanie/

*Zamknijcie oczy, tylko nie podglądajcie!*

/pacynka wypowiada zaklęcie/

*Raz, dwa, trzy, talentoodkrywcą stajesz się TY!*

### **III. Wspólne stworzenie kodeksu zasad podczas przeprowadzania cyklu zajęć pt. Mali Poszukiwacze Talentów**

*Jak na prawdziwych talentoodkrywców przystało, nie pozostaje nam nic innego, jak ustalenie zasad, które w świecie Talentolandii są baaaardzo, baaaardzo ważne i potrzebne, a które będą towarzyszyć nam podczas wszystkich zadań.*

/nauczyciel wspólnie z uczniami ustala i zapisuje na arkuszu papieru zasady zachowania podczas zajęć, tj. stosowanie się do poleceń nauczyciela, postępowanie zgodne z podaną instrukcją, zachowanie ostrożności podczas wykonywania doświadczeń, zabezpieczenie odzieży przed zabrudzeniem/

## **3. Zakończenie:**

/pacynka mówi do uczniów/

*Od teraz jesteście gotowi na przygody i świetną zabawę. Do zobaczenia za jakiś czas!*

*Talentserwus!*

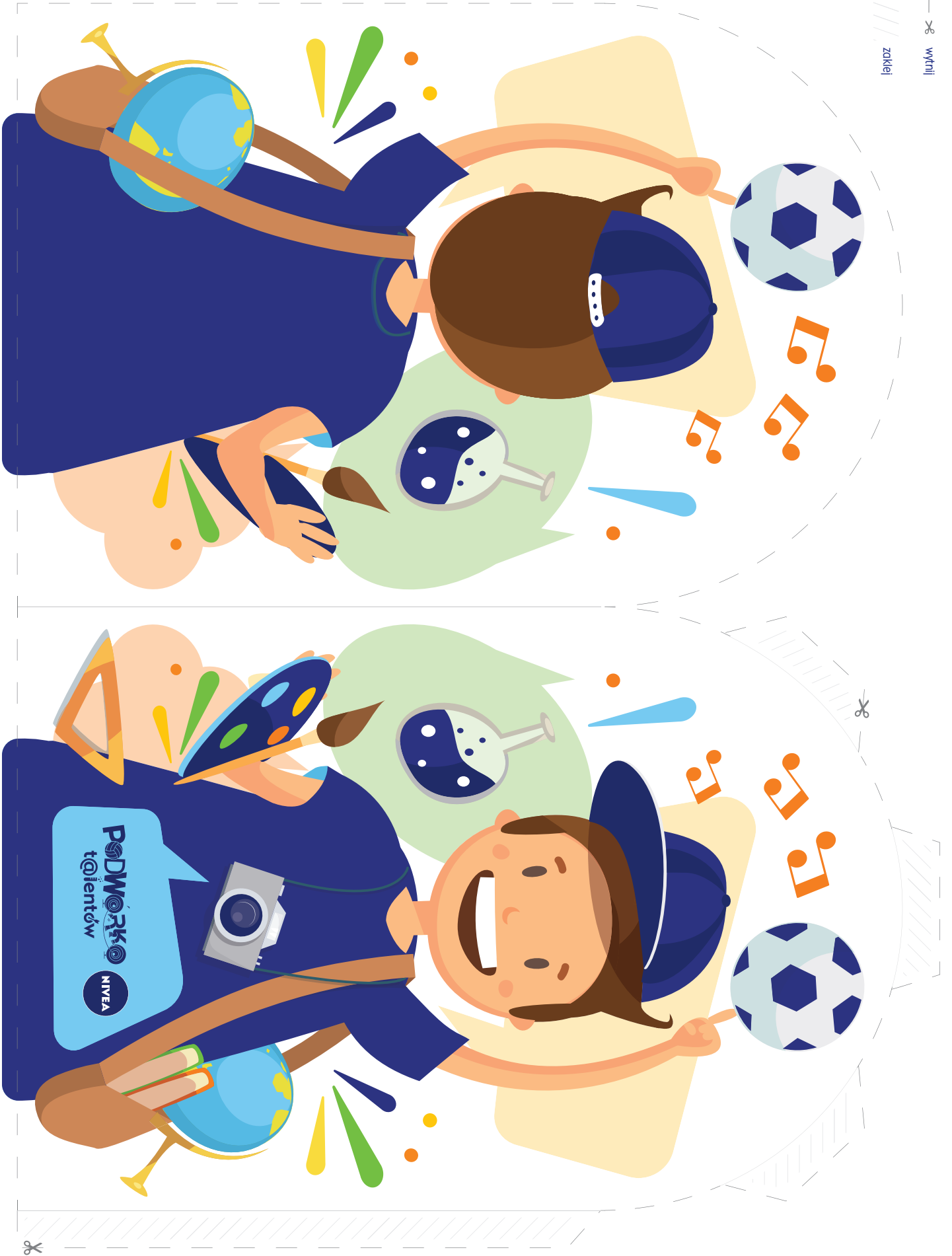



## Drogie Dzieci!

Nazywam się Talentuś, mieszkam w Talentolandii i z zawodu jestem talentoodkrywca. Czy wiecie, czym zajmuje się talentoodkrywca?!

Świetnie! A czy Wy znacie jakieś talenty? Chętnie postucham, jakie są Wasze umiejętności!

Oooooo... Widzę, że macie niesamowitą wiedzę i jesteście bardzo zdolni. Tak naprawdę każdy z nas jest wyjątkowy i jedyny w swoim rodzaju, posiada mnóstwo talentów, a niektóre z nich nie są jeszcze odkryte... Wszystko przed Wami!

Dlatego teraz chcę zaprosić Was na wycieczkę do świata fascynujących eksperymentów i zabaw oraz odkrywania nowych talentów. Przed Wami 10 zadań! Za wykonanie każdego będziecie otrzymywać części talentoukładanki, które złożone w całość utworzą superobrazek! Czekajcie na kolejne zadania i bądźcie gotowi, bo na koniec przygody czeka Was nagroda!

To co, ruszacie ze mną?

To talentofajnie!

### I. Zabawa pt. Moje imię

Na początek lepiej się poznamy. Bardzo chcę, żeby każdy się przedstawił i dołożył do swojego imienia coś od siebie, np. Turbo Janek, Radosna Zosia, Skaczący Robert, Malinowa Agata, Niebieska Agnieszka. Jeżeli macie ochotę, możecie dołożyć do tego jakiś ruch czy gest.

Już nie mogę się doczekać Waszych pomysłów! To może ja zacznę:

Witam wszystkich – nazywam się Zakręcony Talentuś.

### II. Zabawa pt. Co by było, gdyby...

Już Was dobrze poznałem, znam Wasze talenty oraz tajne imiona. Powiedzcie mi jeszcze, jak myślicie: co by było, gdyby... cała klasa zamieniła się w talentoodkrywców?

Zamknijcie oczy, tylko nie podglądajcie! Raz, dwa, trzy, talentoodkrywca stajesz się TY!

### III. Wspólne stworzenie kodeksu zasad podczas przeprowadzania cyklu zajęć pt. Mali Poszukiwacze Talentów

Jak na prawdziwych talentoodkrywców przystało, nie pozostaje nam nic innego, jak ustalenie zasad, które w świecie Talentolandii są baaaardzo, baaaardzo ważne i potrzebne, a które będą towarzyszyć nam podczas wszystkich zadań.

Od teraz jesteście gotowi na przygodę i świetną zabawę.

Do zobaczenia za jakiś czas!

Talentoserwis!



# Talentuś



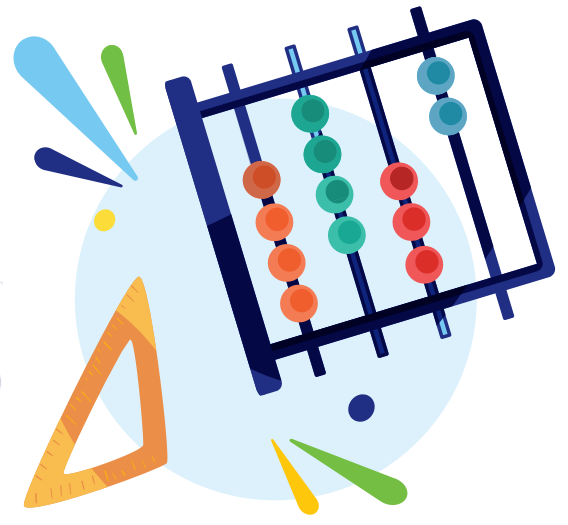

Podwoko  
t@ientow  
NIVEA



Podwoko  
t@ientow  
NIVEA



Podwoko  
t@ientow  
NIVEA



Podwoko  
t@ientow  
NIVEA



Podwoko  
t@ientow  
NIVEA



Podwoko  
t@ientow  
NIVEA









UKŁAD SŁONECZNY

DWORKO  
t@lentów

NIVEA

**Kierownik Jednostki Samorządu Terytorialnego (dalej JST) - w rozumieniu art. 33 ust. 3 Ustawy o samorządzie gminnym (Dz.U.2018.994 t.j. z 2018.05.24)**

Dane wnioskodawcy/petycjodawcy znajdują się poniżej oraz - w załączonym pliku sygnowanym bezpiecznym podpisem elektronicznym, weryfikowanym kwalifikowanym certyfikatem - stosownie do dyspozycji Ustawy z dnia 5 września 2016 r. o usługach zaufania oraz identyfikacji elektronicznej (Dz.U.2016.1579 dnia 2016.09.29) oraz przepisów art. 4 ust. 5 Ustawy o petycjach (Dz.U.2014.1195 z dnia 2014.09.05) (Dz.U.2014.1195 z dnia 2014.09.05) - **Data dostarczenia - zgodna z dyspozycją art. 61 pkt. 2 Ustawy Kodeks Cywilny** (Dz.U.2017.459 t.j. z 2017.03.02)

**Preambuła Wniosku:**

Jak wynika z uprzednio prowadzonych przez nas akcji wnioskowania i odpowiedzi na nasze petycje - informatyzacja Jednostek Samorządu Terytorialnego i powiązanie lokalnych systemów z systemami centralnymi napotyka na szereg problemów - co często skutkuje nieefektywnym wydatkowaniem pieniędzy Podatników.

Media szeroko informują o problematyce, poczynając od nieefektywnie działających elektronicznych obiegach dokumentów w Gminach skończywszy na braku interoperacyjności - powiązaniu lokalnych systemów informatycznych z centralnymi:

**Ad exemplum:** <https://www.tvp.info/39565501/wielu-zarejestrowanych-na-epuap-nie-moze-zaglosowac-o-powody-pytajcie-w-gminach>

Zatem szczególnie ważkim obszarem - wydaje się tzw. **elektronizacja zamówień publicznych, która wszędzie na świecie przyczynia się do sporych oszczędności i zmniejszenia poziomu korupcji.**

Instytucje i podmioty zamawiające, które wprowadziły już e-zamówienia, osiągają zazwyczaj oszczędności pomiędzy 5 a 20% wg KOMUNIKATU KOMISJI DO PARLAMENTU EUROPEJSKIEGO, RADY, EUROPEJSKIEGO KOMITETU EKONOMICZNO-SPOŁECZNEGO I KOMITETU REGIONÓW, Bruksela, dnia 20.4.2012 r., COM(2012) 179 final.

**Wdrażanie rzecznej elektronizacji zamówień publicznych - napotyka na szereg problemów - szczególnie w Gminach/Miastach, czego najlepszym dowodem jest to że Ustawodawca w ostatnim czasie zmuszony był przesunąć vacatio legis - dot. wejścia w życie przepisów nakazujących permanentne używanie środków komunikacji elektronicznej w postępowaniu o udzielenie zamówienia.** Wnioskodawca ma na myśli przepis art. 10a Ustawy z dnia 29 stycznia 2004 r. - Prawo zamówień publicznych (Dz.U.2018.1986 t.j. z 2018.10.16)

Zdaniem Wnioskodawcy:

**Dzięki działaniom sfer Rządowych (w skali makro) w ostatnim czasie sytuacja ulega poprawie - ad exemplum: sprawnie działające systemy JPK, wnioski 500+ online, etc** - jednakże bez szybkiej sanacji tego obszaru (w skali mikro) - proces ten w Gminach będzie w dalszym ciągu przebiegał zbyt wolno - bez namacalnych sukcesów w postaci - lepszego zaspokajania potrzeb Obywateli w tym obszarze usług publicznych.

W opinii Wnioskodawców

Wydziały/Referaty i Urzędnicy (Stanowiska Jednoosobowe) - posiadające w zakresie swoich kompetencji sprawy związane - sensu largo - z wdrażaniem kolejnych etapów informatyzacji - powinny zintensyfikować swoje działania z tym zakresie i szczegółowo badać oraz rejestrować obecnie panujący stan faktyczny, tak aby - dysponując pieniędzmi Podatników - podjąć właściwe działania sanacyjne - przynoszące wymierne efekty.

**W związku z powyższym:**

§1) Na mocy art. 61 Konstytucji RP, w trybie art. 6 ust. 1 pkt. 1 lit c Ustawy z dnia 6 września o dostępie do informacji publicznej (Dz.U.2016.1764 t.j. z 2016.10.26) wnosimy o udzielenie informacji publicznej w przedmiocie:

**§1.1) Wartość w PLN netto postępowań w sprawie zamówień o wartości poniżej 30 tys. euro** - prowadzonych w Urzędzie w 2018 r. - z wykorzystaniem art. 4 ust. 8 Ustawy Prawo zamówień publicznych (Dz.U.2018.1986 t.j. z 2018.10.16) ?

**Wnioskodawca ma na myśli w tym przypadku łączną kwotę wynikającą z tego typu zamówień w 2017 r., co Zamawiający wysyła corocznie w sprawozdaniu do Prezesa Urzędu Zamówień Publicznych.**

**§1.2) Ilości postępowań w sprawie zamówień o wartości powyżej 30 tys. euro** - prowadzonych w Urzędzie w 2017 r. - w trybie Ustawy Prawo zamówień publicznych?

**Wnioskodawca ma na myśli wszystkie tryby wg ustawy Pzp, co Zamawiający wysyła corocznie w sprawozdaniu do Prezesa Urzędu Zamówień Publicznych.**

**§1.3) W trybie wyżej powołanych przepisów - wnosimy o udzielenie informacji publicznej w przedmiocie - średniej ilości oferentów przypadających na jedno postępowanie w sprawie udzielenia zamówienia publicznego w ramach postępowań prowadzonych przez Urząd w 2017 r. w zakresie kwot powyżej 10 tys. pln brutto.**

**§1.4) Na mocy art. 61 Konstytucji RP, w trybie art. 6 ust. 1 pkt. 1 lit c Ustawy z dnia 6 września o dostępie do informacji publicznej (Dz.U.2014.782 j.t.) wnosimy o udzielenie informacji publicznej w przedmiocie wskazania szczegółowego adresu URL w Biuletynie Informacji Publicznej - gdzie na dzień złożenia przedmiotowego wniosku - opublikowano obowiązujący regulamin udzielania zamówień publicznych - poniżej 30 tys. euro.**

**§1.5) W kontekście powyższych pytań w trybie wyżej powołanych przepisów - wnosimy o udzielenie informacji publicznej w przedmiocie - czy Urząd - posiada umowę komercyjną z podmiotem zewnętrznym w przedmiocie świadczenia usług dostępu do zewnętrznej platformy zakupowej czy korzysta z publicznych - dostępnych rozwiązań w tym względzie (miniPortal UZP).**

**§1.6) Jeśli odpowiedź jest twierdząca w zakresie posiadania permanentnej umowy z podmiotem komercyjnym w obszarze obsługi platformy zakupowej zamówień publicznych - w trybie wyżej powołanych przepisów - wnosimy o udzielenie informacji publicznej w przedmiocie łącznej kwoty rocznej kosztów ponoszonych przez Urząd w ramach korzystania z rzeczonych usług (jeżeli umowa jest na dłuższy okres to wystarczy średni roczny koszt utrzymania systemu).**

## **II - Petycja Odrębna:**

**§2.1) Na mocy art. 63 Konstytucji RP w ramach przepisów art 2 pkt 1, 2 i 3 Ustawy z dnia 11 lipca 2014 r. o petycjach (Dz.U.2014.1195 z dnia 2014.09.05) w związku z art. 241 Kodeksu postępowania administracyjnego (wnioski optymalizujące funkcjonowanie administracji publicznej), wnosimy petycję do Kierownika JST o próbę dokonania analizy - możliwości wdrożenia w Urzędzie procedur związanych z pełnym używaniem środków komunikacji elektronicznej w postępowaniach o udzielenie zamówienia - w formie o której mowa w art. 10a Ustawy Prawo zamówień publicznych.**

Oczywiście wnioskodawca jest świadomy przesunięcia vacatio legis - do 2020 r. i obowiązywania już przedmiotowych przepisów w zakresie zamówień przekraczających progi unijne.

§2.2) Na bazie dokonanej analizy wnosimy o krótkie, kilkuzdaniowe podsumowanie **w odpowiedzi na niniejszą petycję - mocnych i słabych stron ewentualnego wdrożenia procedur pełnego użytkownika środków komunikacji elektronicznej w postępowaniach o udzielenie zamówienia. Oczywiście w odniesieniu do obecnie panującego w Jednostce stanu faktycznego.**

§2.3) Aby zachować pełną jawność i transparentność działań - wnosimy o opublikowanie treści petycji na stronie internetowej podmiotu rozpatrującego petycję lub urzędu go obsługującego (Adresata) - na podstawie art. 8 ust. 1 ww. Ustawy o petycjach (Dz.U.2014.1195 z dnia 2014.09.05) - co jest jednoznaczne z wyrażeniem zgody na publikację wszystkich danych. Chcemy działać w pełni jawnie i transparentnie.

#### **Osnowa Petycji i wniosku - en bloc:**

Wnioskodawca pozwala sobie zwrócić uwagę Decydentów na wzmiankowaną wyżej problematykę w oparciu o powołane w preambule argumenty **oraz dane będące w jego posiadaniu, z których wynika, że w niektórych Urzędach ilość postępowań przetargowych prowadzonych z jednym oferentem - dochodzi do 46 % w 2016 r.** - sic, co plasuje nas najgorzej w Europie wg Raportu Komisji Europejskiej!

Taka sytuacja musi niepokoić każdego podatnika i wymaga analizy pod kątem wdrożenia ewentualnych procedur sanacyjnych.

Pełna raport dostępny jest na stronie:

[http://ec.europa.eu/internal\\_market/scoreboard/performance\\_per\\_policy\\_area/public\\_procurement/index\\_en.htm](http://ec.europa.eu/internal_market/scoreboard/performance_per_policy_area/public_procurement/index_en.htm)

Pomimo, że nie wnioskujemy o informację przetworzoną w zakresie wymagającym znacznych nakładów pracy, uzasadniamy nasze pytania stosownie do brzmienia art. 3 ust. 1 pkt. 1 Ustawy o dostępie do informacji publicznej – tym, że przedmiotowa informacja oraz ewentualna późniejsza próba optymalizacji tego obszaru wydaje się szczególnie istotna z punktu widzenia Interesu Społecznego - jak argumentowano powyżej.

Zastrzegamy sobie możliwość opublikowania efektów Akcji na naszym portalu [www.gmina.pl](http://www.gmina.pl).

**III - Wniosek Odrębny - Wnosimy - w trybie art. 241 lub 243 Ustawy z dnia 14 czerwca 1960 r. Kodeks postępowania administracyjnego (Dz.U.2017.1257 t.j. z 2017.06.27) - o przekazanie poniżej zawartego wniosku - per analogiam - zawierającego podobne tezy i pytania do podległych Jednostek Organizacyjnych, które w zakresie powierzonych i wykonywanych kompetencji realizują zadania związane z utrzymaniem czystości i porządku w Gminie oraz z pomocą społeczną - Spółki Komunalne/MZK/ZK MOPS/GOP/OPS, etc**

§3) Wnosimy o zwrotne potwierdzenie otrzymania niniejszego wniosku i petycji w trybie odnośnych przepisów - na adres e-mail [elektronizacja-zamowien@samorzad.pl](mailto:elektronizacja-zamowien@samorzad.pl)

§4) Wnosimy o to, aby odpowiedź w przedmiocie powyższych pytań złożonych na mocy art. 61 Konstytucji RP w związku z art. 241 KPA, oraz w przedmiocie petycji została udzielona - zwrotnie na adres e-mail [elektronizacja-zamowien@samorzad.pl](mailto:elektronizacja-zamowien@samorzad.pl) - w terminach określonych w odnośnych Ustawach. Stosownie do art. 14 § 1 KPA prosimy o przesyłanie odpowiedzi/informacji - jedynie w formie elektronicznej (bez użycia poczty konwencjonalnej) pod podany powyżej adres - przypominamy że zarówno Władza Ustawodawca jak i Wykonawcza szczególną rolę przywiązuje w ostatnim czasie do komunikacji elektronicznej z Interessantami.

§5) Wniosek został sygnowany bezpiecznym, kwalifikowanym podpisem elektronicznym - stosownie do wytycznych Ustawy z dnia 5 września 2016 r. o usługach zaufania oraz identyfikacji elektronicznej (Dz.U.2016.1579 dnia 2016.09.29)

Wnioskodawca:



Osoba Prawna  
Szulc-Efekt sp. z o. o.  
Prezes Zarządu: Adam Szulc  
ul. Poligonowa 1  
04-051 Warszawa  
nr KRS: 0000059459  
Kapitał Zakładowy: 222.000,00 pln  
www.gmina.pl www.samorzad.pl

Dodatkowe informacje:

Stosownie do art. 4 ust. 2 pkt. 1 Ustawy o petycjach (Dz.U.2014.1195 z dnia 2014.09.05) osobą reprezentującą Podmiot wnoszący petycję jest Prezes Zarządu Adam Szulc.

Stosownie do art. 4 ust. 2 pkt. 5 ww. Ustawy petycja niniejsza została złożona za pomocą środków komunikacji elektronicznej, a wskazanym zwrotnym adresem poczty elektronicznej jest: elektronizacja-zamowien@samorzad.pl

-----**Wniosek do przekazania - via Gmina - do podległych Spółek Komunalnych/MZK/ZK, etc OPS/MOPS/GOPS, etc**

Szanowna Pani  
Szanowny Pan  
Dyrektor/Kierownik/Prezes Zarządu

Dane wnioskodawcy/petycjodawcy znajdują się poniżej oraz - w załączonym pliku sygnowanym bezpiecznym podpisem elektronicznym, weryfikowanym kwalifikowanym certyfikatem - stosownie do dyspozycji Ustawy z dnia 5 września 2016 r. o usługach zaufania oraz identyfikacji elektronicznej (Dz.U.2016.1579 dnia 2016.09.29) oraz przepisów art. 4 ust. 5 Ustawy o petycjach (Dz.U.2014.1195 z dnia 2014.09.05) (Dz.U.2014.1195 z dnia 2014.09.05) - **Data dostarczenia - zgodna z dyspozycją art. 61 pkt. 2 Ustawy Kodeks Cywilny** (Dz.U.2017.459 t.j. z 2017.03.02)

#### **Preambuła Wniosku:**

Jak wynika z uprzednio prowadzonych przez nas akcji wnioskowania i odpowiedzi na nasze petycje - informatyzacja Jednostek Samorządu Terytorialnego i powiązanie lokalnych systemów z systemami centralnymi napotyka na szereg problemów - co często skutkuje nieefektywnym wydatkowaniem pieniędzy Podatników.

Media szeroko informują o problematyce, począwszy od nieefektywnie działających obiegach dokumentów w Gminach skończywszy na interoperacyjności - powiązaniu lokalnych systemów informatycznych z centralnymi:

Ad exemplum: <https://www.tvp.info/39565501/wielu-zarejestrowanych-na-epuap-nie-moze-zaglosowac-o-powody-pytajcie-w-gminach>

Zatem szczególnie ważkim obszarem - wydaje się tzw. **elektronizacja zamówień publicznych, która wszędzie na świecie przyczynia się do sporych oszczędności i zmniejszenia poziomu korupcji.**

Instytucje i podmioty zamawiające, które wprowadziły już e-zamówienia, osiągają zazwyczaj oszczędności pomiędzy 5 a 20% wg KOMUNIKATU KOMISJI DO PARLAMENTU EUROPEJSKIEGO, RADY, EUROPEJSKIEGO KOMITETU EKONOMICZNO-SPOŁECZNEGO I KOMITETU REGIONÓW, Bruksela, dnia 20.4.2012 r., COM(2012) 179 final.

Wdrażanie rzecznej elektronizacji zamówień publicznych - napotyka na szereg problemów - szczególnie w Gminach/Miastach, czego najlepszym dowodem jest to że Ustawodawca w ostatnim czasie zmuszony był przesunąć vacatio legis - dot. wejścia w życie przepisów nakazujących permanentne używanie środków komunikacji elektronicznej w postępowaniu o udzielenie zamówienia. Wnioskodawca ma na myśli przepis art. 10a

Ustawy z dnia 29 stycznia 2004 r. - Prawo zamówień publicznych (Dz.U.2018.1986 t.j. z 2018.10.16)

Zdaniem Wnioskodawcy:

**Dzięki działaniom sfer Rządowych (w skali makro) w ostatnim czasie sytuacja ulega poprawie** - ad exemplum: **sprawnie działające systemy JPK, wnioski 500+ online**, etc - jednakże bez szybkiej sanacji tego obszaru (w skali mikro) - proces ten w Gminach będzie w dalszym ciągu przebiegał zbyt wolno - bez namacalnych sukcesów w postaci - lepszego zaspokajania potrzeb Obywateli w tym obszarze usług publicznych.

W opinii Wnioskodawców

Wydziały/Referaty i Urzędnicy (Stanowiska Jednoosobowe) - posiadające w zakresie swoich kompetencji sprawy związane - sensu largo - z wdrażaniem kolejnych etapów informatyzacji - powinny zintensyfikować swoje działania z tym zakresie i szczegółowo badać oraz rejestrować obecnie panujący stan faktyczny, tak aby - dysponując pieniędzmi Podatników - podjąć właściwe działania sanacyjne - przynoszące wymierne efekty.

### **W związku z powyższym:**

§1) Na mocy art. 61 Konstytucji RP, w trybie art. 6 ust. 1 pkt. 1 lit c Ustawy z dnia 6 września o dostępie do informacji publicznej (Dz.U.2016.1764 t.j. z 2016.10.26) wnosimy o udzielenie informacji publicznej w przedmiocie:

**§1.1) Wartość w PLN netto postępowań w sprawie zamówień o wartości poniżej 30 tys. euro** - prowadzonych w Urzędzie w 2018 r. - z wykorzystaniem art. 4 ust. 8 Ustawy Prawo zamówień publicznych (Dz.U.2018.1986 t.j. z 2018.10.16) ?

**Wnioskodawca ma na myśli w tym przypadku łączną kwotę wynikającą z tego typu zamówień w 2017 r., co Zamawiający wysyła corocznie w sprawozdaniu do Prezesa Urzędu Zamówień Publicznych.**

**§1.2) Ilości postępowań w sprawie zamówień o wartości powyżej 30 tys. euro - prowadzonych w Urzędzie w 2017 r. - w trybie Ustawy Prawo zamówień publicznych? Wnioskodawca ma na myśli wszystkie tryby wg ustawy Pzp, co Zamawiający wysyła corocznie w sprawozdaniu do Prezesa Urzędu Zamówień Publicznych.**

**§1.3) W trybie wyżej powołanych przepisów - wnosimy o udzielenie informacji publicznej w przedmiocie - średniej ilości oferentów przypadających na jedno postępowanie w sprawie udzielenia zamówienia publicznego w ramach postępowań prowadzonych przez Urząd w 2017 r. w zakresie kwot powyżej 10 tys. pln brutto.**

**§1.4) Na mocy art. 61 Konstytucji RP, w trybie art. 6 ust. 1 pkt. 1 lit c Ustawy z dnia 6 września o dostępie do informacji publicznej (Dz.U.2014.782 j.t.) wnosimy o udzielenie informacji publicznej w przedmiocie wskazania szczegółowego adresu URL w Biuletynie Informacji Publicznej - gdzie na dzień złożenia przedmiotowego wniosku - opublikowano obowiązujący regulamin udzielania zamówień publicznych - poniżej 30 tys. euro.**

**§1.5) W kontekście powyższych pytań w trybie wyżej powołanych przepisów - wnosimy o udzielenie informacji publicznej w przedmiocie - czy Urząd - posiada umowę komercyjną z podmiotem zewnętrznym w przedmiocie świadczenia usług dostępu do zewnętrznej platformy zakupowej czy korzysta z publicznych - dostępnych rozwiązań w tym względzie (miniPortal UZP).**

**§1.6) Jeśli odpowiedź jest twierdząca w zakresie posiadania permanentnej umowy z podmiotem komercyjnym w obszarze obsługi platformy zakupowej**

**zamówień publicznych - w trybie wyżej powołanych przepisów - wnosimy o udzielenie informacji publicznej w przedmiocie łącznej kwoty rocznej kosztów ponoszonych przez Urząd w ramach korzystania z rzeczonych usług (jeżeli umowa jest na dłuższy okres to wystarczy średni roczny koszt utrzymania systemu).**

## **II - Petycja Odrębna:**

§2.1) Na mocy art. 63 Konstytucji RP w ramach przepisów art 2 pkt 1, 2 i 3 Ustawy z dnia 11 lipca 2014 r. o petycjach (Dz.U.2014.1195 z dnia 2014.09.05) **w związku z art. 241 Kodeksu postępowania administracyjnego (wnioski optymalizujące funkcjonowanie administracji publicznej), wnosimy petycję do Kierownika JST o próbę dokonania analizy - możliwości wdrożenia w Urzędzie/Jednostce/Spółce Komunalnej- procedur związanych z pełnym użytkowaniem środków komunikacji elektronicznej w postępowaniach o udzielenie zamówienia - w formie o której mowa w art. 10a Ustawy Prawo zamówień publicznych. Oczywiście wnioskodawca jest świadomy przesunięcia vacatio legis - do 2020 r. i obowiązywania już przedmiotowych przepisów w zakresie zamówień przekraczających progi unijne.**

§2.2) Na bazie dokonanej analizy wnosimy o krótkie, kilkuzdaniowe podsumowanie w odpowiedzi na niniejszą petycję - mocnych i słabych stron ewentualnego wdrożenia procedur pełnego użytkowania środków komunikacji elektronicznej w postępowaniach o udzielenie zamówienia. Oczywiście w odniesieniu do obecnie panującego w Jednostce stanu faktycznego.

§2.3) **Aby zachować pełną jawność i transparentność działań - wnosimy o opublikowanie treści petycji na stronie internetowej podmiotu rozpatrującego petycję lub urzędu go obsługującego (Adresata) - na podstawie art. 8 ust. 1 ww. Ustawy o petycjach (Dz.U.2014.1195 z dnia 2014.09.05) - co jest jednoznaczne z wyrażeniem zgody na publikację wszystkich danych. Chcemy działać w pełni jawnie i transparentnie.**

Osnowa Petycji i wniosku - en bloc:

**Wnioskodawca pozwala sobie zwrócić uwagę Decydentów na wzmiankowaną wyżej problematykę w oparciu o powołane w komparycji argumenty oraz dane będące w jego posiadaniu, z których wynika, że w niektórych Urzędach ilość postępowań przetargowych prowadzonych z jednym oferentem - dochodzi do 46 % - sic !**

Taka sytuacja musi niepokoić każdego podatnika i wymaga analizy pod kątem wdrożenia ewentualnych procedur sanacyjnych.

Pomimo, że nie wnioskujemy o informację przetworzoną w zakresie wymagającym znacznych nakładów pracy, uzasadniamy nasze pytania stosownie do brzmienia art. 3 ust. 1 pkt. 1 Ustawy o dostępie do informacji publicznej – tym, że przedmiotowa informacja oraz ewentualna późniejsza próba optymalizacji tego obszaru wydaje się szczególnie istotna z punktu widzenia Interesu Społecznego - jak argumentowano powyżej.

Zastrzegamy sobie możliwość opublikowania efektów Akcji na naszym portalu [www.gmina.pl](http://www.gmina.pl)

§3) Wnosimy o zwrotne potwierdzenie otrzymania niniejszego wniosku i petycji w trybie odnośnych przepisów - na adres e-mail [elektronizacja-zamowien@samorzad.pl](mailto:elektronizacja-zamowien@samorzad.pl)

§4) Wnosimy o to, aby odpowiedź w przedmiocie powyższych pytań złożonych na mocy art. 61 Konstytucji RP w związku z art. 241 KPA, oraz w przedmiocie petycji została

udzielona - zwrotnie na adres e-mail [elektronizacja-zamowien@samorząd.pl](mailto:elektronizacja-zamowien@samorząd.pl) - w terminach określonych w odnośnych Ustawach. Stosownie do art. 14 § 1 KPA prosimy o przesyłanie odpowiedzi/informacji - jedynie w formie elektronicznej (bez użycia poczty konwencjonalnej) pod podany powyżej adres - przypominamy że zarówno Władza Ustawodawca jak i Wykonawcza szczególną rolę przywiązuje w ostatnim czasie do komunikacji elektronicznej z Interessantami.

§5) Wniosek został sygnowany bezpiecznym, kwalifikowanym podpisem elektronicznym - stosownie do wytycznych Ustawy z dnia 5 września 2016 r. o usługach zaufania oraz identyfikacji elektronicznej (Dz.U.2016.1579 dnia 2016.09.29)

Wnioskodawca:

Osoba Prawna

Szulc-Efekt sp. z o. o.

Prezes Zarządu: Adam Szulc

ul. Poligonowa 1

04-051 Warszawa

nr KRS: 0000059459

Kapitał Zakładowy: 222.000,00 pln

[www.gmina.pl](http://www.gmina.pl) [www.samorząd.pl](http://www.samorząd.pl)

Dodatkowe informacje:

Stosownie do art. 4 ust. 2 pkt. 1 Ustawy o petycjach (Dz.U.2014.1195 z dnia 2014.09.05) osobą reprezentującą Podmiot wnoszący petycję jest Prezes Zarządu Adam Szulc.

Stosownie do art. 4 ust. 2 pkt. 5 ww. Ustawy petycja niniejsza została złożona za pomocą środków komunikacji elektronicznej, a wskazanym zwrotnym adresem poczty elektronicznej jest: [elektronizacja-zamowien@samorząd.pl](mailto:elektronizacja-zamowien@samorząd.pl)

Komentarz do Wniosku:

Pomimo, iż w rzeczonym wniosku powołujemy się na art. 241 Ustawy z dnia 14 czerwca 1960 r. Kodeks postępowania administracyjnego (Dz.U.2016.23 t.j. z dnia 2016.01.07) - w naszym mniemaniu niniejszy przedmiotowy wniosek/wnioski - nie powinny być rozpatrywane w trybie KPA.

W opinii Wnioskodawcy Urząd powinien w zależności od dokonanej interpretacji treści pisma - procedować nasze wnioski - w trybie Ustawy o petycjach (Dz.U.2014.1195 z dnia 2014.09.05) lub odpowiednio Ustawy o dostępie do informacji publicznej (wynika to zazwyczaj z jego treści i powołanych podstaw prawnych).

Zatem - wg. Wnioskodawcy niniejszy wniosek może być jedynie fakultatywnie rozpatrywany - jako optymalizacyjny w związku z art. 241 KPA.

W naszych wnioskach/petycjach często powołujemy się na wzmiankowany art. 241 KPA - scilicet: "Przedmiotem wniosku mogą być w szczególności sprawy ulepszenia organizacji, wzmocnienia praworządności, usprawnienia pracy i zapobiegania nadużyciom, ochrony własności, lepszego zaspokajania potrzeb ludności." - w sensie możliwości otwarcia procedury sanacyjnej.

Każdy Podmiot mający styczność z Urzędem - ma prawo i obowiązek - usprawniać struktury administracji samorządowej.

Zatem pomimo formy zewnętrznej - Decydenci mogą/powinni dokonać własnej interpretacji - zgodnie z brzmieniem art. 222 KPA.

Nazwa Wnioskodawca - jest dla uproszczenia stosowna jako synonim nazwy "Podmiot Wnoszący Petycję" - w rozumieniu art. 4 ust. 4 Ustawy o petycjach (Dz.U.2014.1195 z dnia 2014.09.05)

Pozwalamy sobie również przypomnieć, że ipso iure art. 2 ust. 2 Ustawy o dostępie do informacji publicznej " (...) Od osoby wykonującej prawo do informacji publicznej nie wolno żądać wykazania interesu prawnego lub faktycznego.

Wnioskodawca - pro forma podpisał - niniejszy wniosek - bezpiecznym kwalifikowanym podpisem elektronicznym (w załączeniu stosowne pliki) - choć według aktualnego orzecznictwa brak podpisu elektronicznego nie powoduje bezprzedmiotowości wniosku, stosownie do orzeczenia: Naczelnego Sądu Administracyjnego w Warszawie I OSK 1277/08. Podkreślamy jednocześnie, iż przedmiotowy wniosek traktujemy jako próbę usprawnienia organizacji działania Jednostek Administracji Publicznej - w celu lepszego zaspokajania potrzeb ludności. Do wniosku dołączono plik podpisany bezpiecznym kwalifikowanym podpisem elektronicznym, zawiera on taką samą treść, jak ta która znajduje się w niniejszej wiadomości e-mail. Weryfikacja podpisu i odczytanie pliku wymaga posiadania oprogramowania, które bez ponoszenia opłat, można uzyskać na stronach WWW podmiotów - zgodnie z ustawą, świadczących usługi certyfikacyjne.

Celem naszych wniosków jest - sensu largo - usprawnienie, naprawa - na miarę istniejących możliwości - funkcjonowania struktur Administracji Publicznej - głównie w Gminach/Miastach - gdzie jak wynika z naszych wniosków - stan faktyczny wymaga wszczęcia procedur sanacyjnych.

**W Jednostkach Pionu Administracji Rządowej - stan faktyczny jest o wiele lepszy.**

Zwracamy uwagę, że Ustawodawca do tego stopnia stara się - poszerzyć spektrum możliwości porównywania cen i wyboru różnych opcji rynkowych oraz przeciwdziałać korupcji w Administracji Publicznej - że nakazał w §6 ust. 2 pkt. 2 załącznika nr 1 do Rozporządzenia Prezesa Rady Ministrów z dnia 18 stycznia 2011 r. w sprawie instrukcji kancelaryjnej, (...) (Dz. U. z dnia 20 stycznia 2011 r.) - archiwizowanie, również wszystkich niezamówionych ofert, a co dopiero petycji i wniosków optymalizacyjnych. Cieszy nas ten fakt niemiernie, przyczyni się z pewnością do większej rozwagi w wydatkowaniu środków publicznych.

Duża ilość powoływanych przepisów prawa w przedmiotowym wniosku, wiąże się z tym, że chcemy uniknąć wyjaśniania intencji i podstaw prawnych w rozmowach telefonicznych - co rzadko, ale jednak, ciągle ma miejsce w przypadku nielicznych JST.

Jeżeli JST nie zgada się z powołanymi przepisami prawa, prosimy aby zastosowano podstawy prawne akceptowane przez JST.

Dobro Petenta i jawność życia publicznego jest naszym nadrzędnym celem, dlatego staramy się również upowszechniać zapisy Ustawowe dotyczące Wnioskowania. Kwestie te Ustawodawca podkreślił i uregulował w art. 63 Konstytucji RP: "Każdy ma prawo składać petycje, wnioski i skargi w interesie publicznym, własnym lub innej osoby za jej zgodą do organów władzy publicznej oraz do organizacji i instytucji społecznych w związku z wykonywanymi przez nie zadaniami zleconymi z zakresu administracji publicznej." oraz w art. 54 ust. 1 Konstytucji RP "Każdemu zapewnia się wolność wyrażania swoich poglądów oraz pozyskiwania i rozpowszechniania informacji."

Pamiętajmy również o przepisach zawartych inter alia: w art. 225 KPA: "**§ 1. Nikt nie może być narażony na jakikolwiek uszczerbek lub zarzut z powodu złożenia skargi lub wniosku albo z powodu dostarczenia materiału do publikacji o znamionach skargi lub wniosku, jeżeli działał w granicach prawem dozwolonych.** § 2. Organy państwowe, organy jednostek samorządu terytorialnego i inne organy samorządowe oraz organy organizacji społecznych są obowiązane przeciwdziałać hamowaniu krytyki i innym działaniom ograniczającym prawo do składania skarg i wniosków lub dostarczania informacji - do publikacji - o znamionach skargi lub wniosku."

Ekspertki NIK piszą: "Niewielka liczba składanych wniosków o udzielenie informacji publicznej, liczba skarg złożonych do WSA, jak również liczba pozwów złożonych do sądów rejonowych, świadczyć może o braku zainteresowania w egzekwowaniu powszechnego prawa do informacji publicznej. Z drugiej strony, realizację tego prawa utrudniają podmioty zobowiązane do pełnej przejrzystości swojego działania, poprzez

nieudostępnianie wymaganej informacji publicznej" [Protokół pokontrolny dostępny w sieci Internet: LBY-4101-09/2010]. Mamy nadzieję, zmienić powyższą ocenę, być może nasz wniosek choć w niewielkim stopniu – przyczyni się do zwiększenia tych wskaźników. Oczywiście - wszelkie ewentualne postępowania - ogłoszone przez Jednostkę Administracji Publicznej - będące następstwem niniejszego wniosku - należy przeprowadzić zgodnie z rygorystycznymi zasadami wydatkowania środków publicznych - z uwzględnieniem stosowania zasad uczciwej konkurencji, przejrzystości i transparentności - zatem w pełni lege artis.

Ponownie sygnalizujemy, że do wniosku dołączono plik podpisany bezpiecznym kwalifikowanym podpisem elektronicznym. Weryfikacja podpisu i odczytanie pliku wymaga posiadania oprogramowania, które bez ponoszenia opłat, można uzyskać na stronach WWW podmiotów - zgodnie z ustawą, świadczących usługi certyfikacyjne.

Kierownik Jednostki Samorządu Terytorialnego (dalej JST) - w rozumieniu art. 33 ust. 3 Ustawy o samorządzie gminnym (Dz.U.2018.994 t.j. z 2018.05.24)

Dane wnioskodawców (Podmiotów wnoszących petycję) znajdują się poniżej oraz - w załączonym pliku sygnowanym bezpiecznym podpisem elektronicznym, weryfikowanym kwalifikowanym certyfikatem - stosownie do dyspozycji Ustawy z dnia 5 września 2016 r. o usługach zaufania oraz identyfikacji elektronicznej (Dz.U.2016.1579 dnia 2016.09.29) oraz przepisów art. 4 ust. 5 Ustawy o petycjach (Dz.U.2014.1195 z dnia 2014.09.05) (Dz.U.2014.1195 z dnia 2014.09.05) - **Data dostarczenia - zgodna z dyspozycją art. 61 pkt. 2 Ustawy Kodeks Cywilny (Dz.U.2017.459 t.j. z 2017.03.02)**

Preambuła Petycji:

**W miesiącu listopadzie 2017 r. pytaliśmy Jednostki Samorządu Terytorialnego - w trybie ustawy o dostępie do informacji publicznej czy posiadają sporządzone, aktualne projekty założeń do planu zaopatrzenia w ciepło, energię elektryczną i paliwa gazowe - stosownie do dyspozycji art. 19 Ustawy z dnia 10 kwietnia 1997 r. Prawo energetyczne (Dz.U.2017.220 t.j. z 2017.02.06).**

Jak wynika z uzyskanych odpowiedzi - prawie 50% JST (sic!) nie posiada wzmiankowanego projektu - co budzi nasze zdziwienie i uzasadniony niepokój podatnika.

Również zadania związane z obowiązkowym wdrażaniem środków poprawy efektywności energetycznej - w rozumieniu Art. 6 ust. 1 Ustawy z dnia 15 kwietnia 2011 r. o efektywności energetycznej (Dz.U.2016.831 z dnia 2016.06.11) - są ignorowane przez gros gmin, które **odpowiadając na nasz wniosek - często sygnalizowały całkowity brak aktywności w tym obszarze wykonywania zadań publicznych.**

Fakt ten dziwi tym bardziej - ze w ostatnim czasie - media szeroko donoszą o problematyce związanej ze smogiem i zatrważającą jakością powietrza w niektórych polskich gminach, które znajdują się często - w czołówce niechlubnych rankingów w UE.

**W związku z tym - w naszym mniemaniu - aby zwiększać możliwe do wykorzystania opcje związane z poprawą efektywności energetycznej Urząd - powinien mieć jak największy wachlarz możliwych rozwiązań - do ewentualnego wykorzystania.**

Dlatego jednocześnie wraz z petycją **wnosimy o zadekretowanie** i ewentualne zarchiwizowanie załączników (prośba o zarchiwizowanie jest fakultatywna) oraz **podanie - zwrotnie wraz z odpowiedzią na petycję - odnośnej klasy z wykazu akt - stosownie do brzmienia §6 ust. 2 załącznika nr 1 do Rozporządzenia Prezesa Rady Ministrów z dnia 18 stycznia 2011 r. w sprawie instrukcji kancelaryjnej, jednolitych rzeczowych wykazów akt oraz instrukcji w sprawie organizacji i zakresu działania archiwów zakładowych (Dz. U. z dnia 20 stycznia 2011 r.)**

Treść Petycji:

W związku z powyższym

§1) Na mocy art. 63 Konstytucji RP w związku z art 2 pkt 1, 2 i 3 Ustawy z dnia 11 lipca 2014 r. o petycjach (Dz.U.2014.1195 z dnia 2014.09.05) w związku z art. 241 Kodeksu postępowania administracyjnego (wnioski optymalizujące funkcjonowanie administracji publicznej), **wnosimy petycję do Kierownika JST o próbę wdrożenia w Gminie - rozpowszechnionego w Krajach rozwiniętych - Systemu Zarządzania i Monitorowania Energii.**

**Część Podmiotów korzyta nawet z rozwiązań abonamentowych w tym względzie.**

§1.1) Chcemy działać w pełni jawnie i transparentnie - dlatego - **wnosimy o opublikowanie treści petycji na stronie internetowej podmiotu rozpatrującego petycję lub urzędu go obsługującego (Adresata) - na podstawie art. 8 ust. 1 ww. Ustawy o petycjach - co jest jednoznaczne z wyrażeniem zgodny na publikację wszystkich danych Podmiotów Wnoszących Petycję.**

§1.2) Jeśli odpowiedź na naszą petycję będzie twierdząca - wnosimy również o poinformowanie - Petycjodawców - na wskazany poniżej adres e-mail - o ewentualnym terminie wszczęcia - przez Gminę/Miasto procedury w trybie Ustawy z dnia 29 stycznia 2004 r. - Prawo zamówień publicznych (Dz. U. z 2015 r. poz. 2164, z późn. zm.)

Biorąc pod uwagę uzyskane odpowiedzi na nasze poprzednie wnioski - jesteśmy przekonani, że w uzasadnionym interesie społecznym - pro publico bono - Urząd powinien wdrożyć procedurę optymalizacyjną w tym względzie.

Jeden z podmiotów sygnujących petycję zajmuje się ex professo - omawianym obszarem w szerokim spectrum usług - dlatego tym bardziej - w ramach posiadanego know-how - w uzasadnionym interesie społecznym - ma prawo podjąć próbę optymalizacji wydatków publicznych w tym względzie - np. w trybie art. 241 KPA.

Oczywiście ewentualne przychylenie się do Petycji - powinno nastąpić z poszanowaniem zasad określonych w Ustawie z dnia 29 stycznia 2004 r. - Prawo zamówień publicznych (Dz. U. z 2015 r. poz. 2164, z późn. zm.) - jednakże aby testowo zaprezentować dostępne na rynku rozwiązania w tej mierze - załączmy przykładową prezentację opracowaną przez jeden z podmiotów wnoszących petycję - Firmę S4E SA - ex professo zajmującą się rzeczoną problematyką.

Wnosimy o niewykonywanie telefonów do petycjodawcy/wnioskodawcy - stosownie do art. 14 § 1 KPA oraz przesyłanie odpowiedzi/informacji - jedynie w formie elektronicznej (bez użycia poczty konwencjonalnej) pod podany adres: [efektywnosc-energetyczna@samorzad.pl](mailto:efektywnosc-energetyczna@samorzad.pl) - przypominamy że zarówno Władza Ustawodawca jak i Wykonawcza szczególną rolę przywiązuje w ostatnim czasie do komunikacji elektronicznej z Interessantami.

§2) Wnosimy, aby odpowiedź udzielona w trybie Ustawy z dnia 11 lipca 2014 r. o petycjach (Dz.U.2014.1195 z dnia 2014.09.05), znajdowała się w treści zwrotnej wiadomości e-mail, wysłanej pod adres e-mail: [efektywnosc-energetyczna@samorzad.pl](mailto:efektywnosc-energetyczna@samorzad.pl)

§3) Wnosimy o zwrotne potwierdzenie otrzymania niniejszego wniosku na adres: [efektywnosc-energetyczna@samorzad.pl](mailto:efektywnosc-energetyczna@samorzad.pl)

Osnowa Petycji:

Ponownie podkreślamy, że w naszej ocenie sprawa dotyczy istotnych elementów związanych z życiem zbiorowym oraz kształtowaniem dobrych nawyków w obszarze ochrony środowiska, etc

Petycja została sygnowana - kwalifikowanym podpisem elektronicznym - stosownie do wytycznych Ustawy z dnia 5 września 2016 r. o usługach zaufania oraz identyfikacji elektronicznej (Dz.U.2016.1579 dnia 2016.09.29)

Podmiot Wnoszący Petycję  
Osoba Prawna  
Szulc-Efekt sp. z o. o.  
Prezes Zarządu: Adam Szulc  
ul. Poligonowa 1  
04-051 Warszawa  
nr KRS: 0000059459  
Kapitał Zakładowy: 222.000,00 pln  
[www.gmina.pl](http://www.gmina.pl) [www.samorzad.pl](http://www.samorzad.pl)

S4E S.A.ul. Samuela Lindego 1C 30-148 Kraków  
Spółka zarejestrowana w Sądzie Rejonowym  
dla Krakowa - Śródmieścia w Krakowie  
XI Wydział Gospodarczy Krajowego Rejestru Sądowego  
pod numerem KRS 0000034998,  
NIP: 676-21-80-819, REGON: 356267368,  
wysokość kapitału zakładowego:  
1.737.171,00 złotych, kapitał wpłacony w całości.

Dodatkowe informacje:

Stosownie do art. 4 ust. 2 pkt. 1 Ustawy o petycjach (Dz.U.2014.1195 z dnia 2014.09.05) osobą reprezentującą Podmiot wnoszący petycję jest Prezes Zarządu Adam Szulc.

Stosownie do art. 4 ust. 2 pkt. 5 ww. Ustawy petycja niniejsza została złożona za pomocą środków komunikacji elektronicznej, a wskazanym zwrotnym adresem poczty elektronicznej jest: [efektywnosc-energetyczna@samorzad.pl](mailto:efektywnosc-energetyczna@samorzad.pl)

Adresatem Petycji - jest Organ ujawniony w komparycji.

\* - niepotrzebne - w mniemaniu Adresata - klauzule proszę pominąć.

Komentarz do Wniosku:

**Pomimo, iż w rzeczonym wniosku powołujemy się na art. 241 Ustawy z dnia 14 czerwca 1960 r. Kodeks postępowania administracyjnego (Dz.U.2016.23 t.j. z dnia 2016.01.07) - w naszym mniemaniu niniejszy przedmiotowy wniosek/wnioski - nie powinny być rozpatrywane w trybie KPA.**

W głównej mierze - przedmiotowy wniosek powinien być procedowany w trybie Ustawy o petycjach (Dz.U.2014.1195 z dnia 2014.09.05) lub odpowiednio Ustawy o dostępie do informacji publicznej (wynika to zazwyczaj z jego treści i powołanych podstaw prawnych). Zatem - wg. Wnioskodawcy niniejszy wniosek może być jedynie fakultatywnie rozpatrywany - jako optymalizacyjny w związku z art. 241 KPA.

W naszych wnioskach często powołujemy się na wzmiankowany art. 241 KPA - scilicet: "Przedmiotem wniosku mogą być w szczególności sprawy ulepszenia organizacji, wzmocnienia praworządności, usprawnienia pracy i zapobiegania nadużyciom, ochrony własności, lepszego zaspokajania potrzeb ludności." - w sensie możliwości otwarcia procedury sanacyjnej.

Każdy Podmiot mający styczność z Urzędem - ma prawo i obowiązek - usprawniać struktury administracji samorządowej.

Decydenci mogą również dokonać własnej interpretacji - zgodnie z brzmieniem art. 222 KPA.



Nazwa Wnioskodawca - jest dla uproszczenia stosowna jako synonim nazwy "Podmiot Wnoszący Petycję" - w rozumieniu art. 4 ust. 4 Ustawy o petycjach (Dz.U.2014.1195 z dnia 2014.09.05)

**Pozwalamy sobie również przypomnieć, że ipso iure art. 2 ust. 2 Ustawy o dostępie do informacji publicznej " (...) Od osoby wykonującej prawo do informacji publicznej nie wolno żądać wykazania interesu prawnego lub faktycznego.**

Wnioskodawca - pro forma podpisał - niniejszy wniosek - bezpiecznym kwalifikowanym podpisem elektronicznym (w załączeniu stosowne pliki) - choć według aktualnego orzecznictwa brak podpisu elektronicznego nie powoduje bezprzedmiotowości wniosku, stosownie do orzeczenia: Naczelnego Sądu Administracyjnego w Warszawie I OSK 1277/08. Podkreślamy jednocześnie, iż przedmiotowy wniosek traktujemy jako próbę usprawnienia organizacji działania Jednostek Administracji Publicznej - w celu lepszego zaspokajania potrzeb ludności. Do wniosku dołączono plik podpisany bezpiecznym kwalifikowanym podpisem elektronicznym, zawiera on taką samą treść, jak ta która znajduje się w niniejszej wiadomości e-mail. Weryfikacja podpisu i odczytanie pliku wymaga posiadania oprogramowania, które bez ponoszenia opłat, można uzyskać na stronach WWW podmiotów - zgodnie z ustawą, świadczących usługi certyfikacyjne.

Celem naszych wniosków jest - sensu largo - usprawnienie, naprawa - na miarę istniejących możliwości - funkcjonowania struktur Administracji Publicznej - głównie w Gminach/Miastach - gdzie jak wynika z naszych wniosków - stan faktyczny wymaga wszczęcia procedur sanacyjnych.

**W Jednostkach Pionu Administracji Rządowej - stan faktyczny jest o wiele lepszy.**

Zwracamy uwagę, że Ustawodawca do tego stopnia stara się - poszerzyć spektrum możliwości porównywania cen i wyboru różnych opcji rynkowych oraz przeciwdziałać korupcji w Administracji Publicznej - że nakazał w §6 ust. 2 pkt. 2 załącznika nr 1 do Rozporządzenia Prezesa Rady Ministrów z dnia 18 stycznia 2011 r. w sprawie instrukcji kancelaryjnej, (...) (Dz. U. z dnia 20 stycznia 2011 r.) - archiwizowanie, również wszystkich niezamówionych ofert, a co dopiero petycji i wniosków optymalizacyjnych. Cieszy nas ten fakt niemiernie, przyczyni się z pewnością do większej rozwagi w wydatkowaniu środków publicznych.

Duża ilość powoływanych przepisów prawa w przedmiotowym wniosku, wiąże się z tym, że chcemy uniknąć wyjaśniania intencji i podstaw prawnych w rozmowach telefonicznych - co rzadko, ale jednak, ciągle ma miejsce w przypadku nielicznych JST.

Jeżeli JST nie zgada się z powołanymi przepisami prawa, prosimy aby zastosowano podstawy prawne akceptowane przez JST.

Dobro Petenta i jawność życia publicznego jest naszym nadrzędnym celem, dlatego staramy się również upowszechniać zapisy Ustawowe dotyczące Wnioskowania. Kwestie te Ustawodawca podkreślił i uregulował w art. 63 Konstytucji RP: "Każdy ma prawo składać petycje, wnioski i skargi w interesie publicznym, własnym lub innej osoby za jej zgodą do organów władzy publicznej oraz do organizacji i instytucji społecznych w związku z wykonywanymi przez nie zadaniami zleconymi z zakresu administracji publicznej." oraz w art. 54 ust. 1 Konstytucji RP "Każdemu zapewnia się wolność wyrażania swoich poglądów oraz pozyskiwania i rozpowszechniania informacji."

Pamiętajmy również o przepisach zawartych inter alia: w **art. 225 KPA: "§ 1. Nikt nie może być narażony na jakikolwiek uszczerbek lub zarzut z powodu złożenia skargi lub wniosku albo z powodu dostarczenia materiału do publikacji o znamionach skargi lub wniosku, jeżeli działał w granicach prawem dozwolonych.** § 2. Organy państwowe, organy jednostek samorządu terytorialnego i inne organy samorządowe oraz organy organizacji społecznych są obowiązane przeciwdziałać hamowaniu krytyki i innym działaniom ograniczającym prawo do składania skarg i wniosków lub dostarczania informacji - do publikacji - o znamionach skargi lub wniosku."

Ekspert NIK piszą: "Niewielka liczba składanych wniosków o udzielenie informacji publicznej, liczba skarg złożonych do WSA, jak również liczba pozwów złożonych do sądów rejonowych, świadczą może o braku zainteresowania w egzekwowaniu powszechnego prawa do informacji publicznej. Z drugiej strony, realizację tego prawa utrudniają podmioty zobowiązane do pełnej przejrzystości swojego działania, poprzez nieudostępnianie wymaganej informacji publicznej" [Protokół pokontrolny dostępny w sieci Internet: LBY-4101-09/2010]. Mamy nadzieję, zmienić powyższą ocenę, być może nasz wniosek choć w niewielkim stopniu – przyczyni się do zwiększenia tych wskaźników.

Oczywiście - wszelkie ewentualne postępowania - ogłoszone przez Jednostkę Administracji Publicznej - będące następstwem niniejszego wniosku - należy przeprowadzić zgodnie z rygorystycznymi zasadami wydatkowania środków publicznych - z uwzględnieniem stosowania zasad uczciwej konkurencji, przejrzystości i transparentności - zatem w pełni lege artis.

Ponownie sygnalizujemy, że do wniosku dołączono plik podpisany bezpiecznym kwalifikowanym podpisem elektronicznym. Weryfikacja podpisu i odczytanie pliku wymaga posiadania oprogramowania, które bez ponoszenia opłat, można uzyskać na stronach WWW podmiotów - zgodnie z ustawą, świadczących usługi certyfikacyjne.

# BIULETYN ENERGIA

W GMINIE 2018

## DZIĘKI SYSTEMOM DO ZARZĄDZANIA ENERGIĄ GMINA JEST W STANIE GENEROWAĆ ZNACZNE OSZCZĘDNOŚCI Z TYTUŁU ZARZĄDZANIA NIERUCHOMOŚCIAMI.

Budynki odpowiadają za ponad 40% zużycia energii w Europie, a niemal 75% z nich charakteryzuje się niską efektywnością energetyczną. W związku z tym, coraz większą wagę przywiązuje się do uzyskania zielonych certyfikatów zarówno dla istniejących, jak i nowo budowanych obiektów.

Największy potencjał do oszczędzania energii wykazały budynki wykonane w ciągu ostatnich 6 lat. Oszczędności te sięgają 32%, co dowodzi opłacalności korzystania z zastosowanych na etapie projektowym i wykonawczym rozwiązań do zarządzania energią. Poprzez odpowiednie zarządzanie nieruchomościami możemy identyfikować obszary, w których zużycie energii jest nieracjonalne i wprowadzać odpowiednie korekty pracy systemów lub modernizacje.

Systemy kontroli energii oparte o Internet Rzeczy (IoT) są doskonałym wsparciem dla gmin w tym aspekcie.



## POLSKIE ROZWIĄZANIE DO WSPARCIA ZARZĄDZANIA EFEKTYWNOŚCIĄ ENERGETYCZNĄ W GMINIE.

SEPIN Utilities Platform wspomaga zarówno biznesowe, jak i operacyjne procesy w gminach, co skutkuje obniżeniem kosztów i zwiększeniem sprzedaży.

Doarczamy dane o zużyciu energii wykorzystując beacony (IoT) oraz unikalne dane o klientach (Big Data), które mogą być wykorzystane przez działy administracji i finansów w gminach. Dodatkowo dzięki rozwiązaniu procesy takie jak planowanie strategiczne i raportowanie stają się prostsze, dzięki odpowiedniemu angażowaniu w nie konsumentów energii elektrycznej.

**Bartosz Trzcński, Business Development  
Executive Manager w SEPIN**



## Masz pełną kontrolę nad energią w gminie. Optymalizujesz wydatki publiczne oraz proces windykacji.

Analizujesz informacje o zużyciu.

Przewidujesz jakie będzie zużycie w czasie rzeczywistym w kolejnym miesiącu oraz jaka będzie wartość faktury

Planujesz zapotrzebowania na moc dzięki profilom poboru energii

Analizujesz ryzyko uszkodzeń urządzeń pomiarowych

Eliminujesz wystąpienia przekroczeń z liczników energii mocy

Redukujesz koszty w obszarze obciążenia sieci

Optymalizujesz konsumpcję energii

### KONTROLA ENERGII W CZASIE RZECZYWISTYM DLA PRZEDSIĘBIORSTW I INSTYTUCJI

INSTYTUCJE PUBLICZNE

PRZEMYSŁ

BRANŻA BUDOWLANA

#### SYSTEM KONTROLI

- Instytucja ma możliwość:
- Kontroli efektywności energetycznej
  - Rekomendowania ulepszeń
  - Raportowania i archiwizacji danych
  - Pełnego zabezpieczenia danych

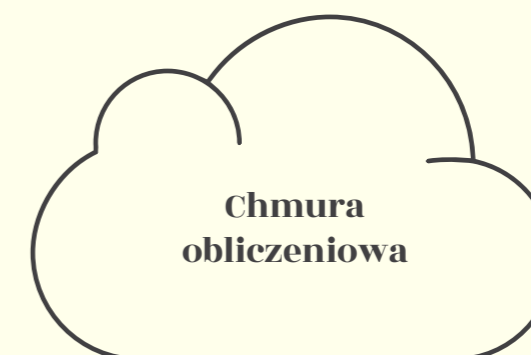

#### APLIKACJA DLA UŻYTKOWNIKA

(np. mieszkańca spółdzielni mieszkaniowej) Zebrane dane od użytkownika dają pełny profil jego zachowań



LORAWAN™



BEACON/LICZNIK



FOTOWOLTAIKA

OŚWIETLENIE LED

POMPY CIEPŁA

KOGENERACJA

ENERGENTYKA BUDOWLANA

Zapraszam do kontaktu  
**MAREK GAWRYŁKIEWICZ**

Energy Solutions product manager **marek.gawrylkiewicz@s4e.pl**  
**+48 609 070 083**

**Oferujemy kompleksowe  
rozwiązania pomagające  
obniżyć koszty zużycia  
energii nawet do 97%**

**97%**



SMART ENERGY

# ODBIORCA MUSI WIEDZIEĆ CO

**Wiemy, że inteligentna kontrola zużycia energii jest kluczem do OZE w Polsce.**

## **ROZWIĄZUJEMY PROBLEM EFEKTYWNOŚCI ENERGETYCZNEJ**

Jesteśmy specjalistycznym dystrybutorem z wartością dodaną, gdzie wartością dodaną jest również gotowość do rozwiązania każdego problemu technicznego i biznesowego, na który napotyka nasz Partner.

**Pracujemy jedynie z liderami rynku.**

**Nasze szerokie portfolio  
- zapewnia Ci elastyczność.**

Posiadamy własne centra szkoleniowe oraz wyspecjalizowaną kadrę.

Dzięki temu jesteśmy w stanie profesjonalnie przeprowadzić klienta przez cały proces efektywności energetycznej.



# SIĘ DZIEJE Z JEGO ENERGIA



**CHCESZ WIEDZIEĆ WIĘCEJ?  
ZAPRASZAM DO KONTAKTU**

Marek Gawrylkiewicz

ENERGY SOLUTIONS

JUNIOR PRODUCT MANAGER

+48 609 070 083

[marek.gawrylkiewicz@s4e.pl](mailto:marek.gawrylkiewicz@s4e.pl)

**ZOBACZ JAK  
MOŻEMY  
CI POMÓC**

# JESTEŚMY Z TOBĄ W CAŁYM PROCESIE

**DOBIERZEMY NAJLEPSZE ROZWIĄZANIA TECHNICZNE**



## **Systemy monitorowania i zarządzania energią**

Wiemy, że stawiasz na optymalizację zużycia energii.



## **Rozwiązania fotowoltaiczne**

Skupiamy się na rozwiązaniach wydajnych i trwałych o długim okresie gwarantowanej sprawności.



## **Inteligentne oświetlenie wewnętrzne i uliczne**

Zgodnie z ideą Smart City pomagamy tworzyć miasta przyszłości oświetleniem dopasowującym się do użytkownika, aby oszczędzać energię i pieniądze.

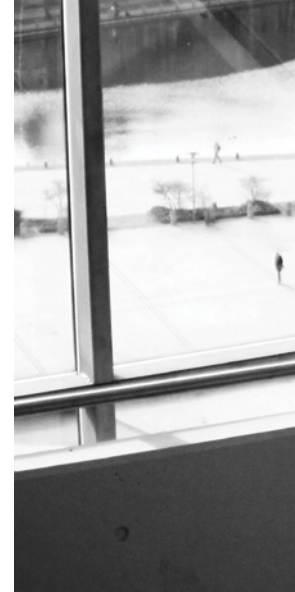



### **Systemy Automatyki budynkowej**

Zapewniamy zintegrowany system monitorowania i zarządzania wszystkimi urządzeniami w budynku i jego otoczeniu..



### **Pompy ciepła**

Dysponujemy wszystkimi dostępnymi obecnie technologiami: pompy powietrzne, gruntowe i gazowe.



### **Systemy kogeneracji**

Efektywność energetyczna systemu skojarzonego jest nawet o 30% wyższa niż w przypadku oddzielnego wytwarzania energii elektrycznej w elektrowni kondensacyjnej oraz ciepła w kotlewni.

**ZAPEWNIMY OPTYMALNE FINANSOWANIE INWESTYCJI**

**UZYSKAMY NIEZBĘDNE POZWOLENIA NA REALIZACJĘ PROJEKTU**

# SYSTEM MONITOROWANIA I ZARZĄDZANIA ENERGIĄ



**CHCESZ WIEDZIEĆ WIĘCEJ?  
ZAPRASZAM DO KONTAKTU**

Marek Gawrytkiewicz  
ENERGY SOLUTIONS  
JUNIOR PRODUCT MANAGER

+48 609 070 083  
marek.gawrytkiewicz@s4e.pl



# I MASZ PEŁNĄ KONTROLĘ

## OPTYMALIZUJESZ CASH-FLOW ORAZ PROCES WINDYKACJI

### DZIĘKI NIEMU WIESZ WIĘCEJ

- Analizujesz informacje o zużyciu w czasie rzeczywistym
- Planujesz zapotrzebowania na moc dzięki profilom poboru energii oraz przekroczeń mocy
- Analizujesz parametry umowy oraz dane z faktur sprzedażowych
- Przewidujesz jakie będzie zużycie w kolejnym miesiącu oraz jaka będzie wartość faktury
- Analizujesz ryzyko uszkodzeń urządzeń pomiarowych
- Wykrywasz próby nielegalnego i nieuprawnionego podłączenia się do sieci

### WIESZ WIĘCEJ I OSZCZĘDZASZ WIĘCEJ

- Obniżasz koszty pozyskiwania danych z liczników energii
- Redukujesz koszty w obszarze zamówień na energię
- Eliminujesz wystąpienia przekroczeń mocy Masz możliwość rozliczeń w taryfy w zależności od aktualnego obciążenia sieci
- Optymalizujesz konsumpcję energii

# KONTROLA ENERGII W CZASIE RZECZYWISTYM DLA PRZEDSIĘBIORSTW I INSTYTUCJI

**INSTYTUCJE PUBLICZNE**

**PRZEMYSŁ**

**BRANŻA BUDOWLANA**

## SYSTEM KONTROLI

Instytucja ma możliwość:

- Kontroli efektywności energetycznej
- Rekomendowania ulepszeń
- Raportowania i archiwizacji danych
- Pełnego zabezpieczenia danych

## APLIKACJA DLA UŻYTKOWNIKA

(np. mieszkańca spółdzielni mieszkaniowej) Zebrane dane od użytkownika dają pełny profil jego zachowań



FOTOWOLTAIKA / OŚWIETLENIE LED / POMPY CIEPŁA / KOGENERACJA / ENERGETYKA BUDOWLANA

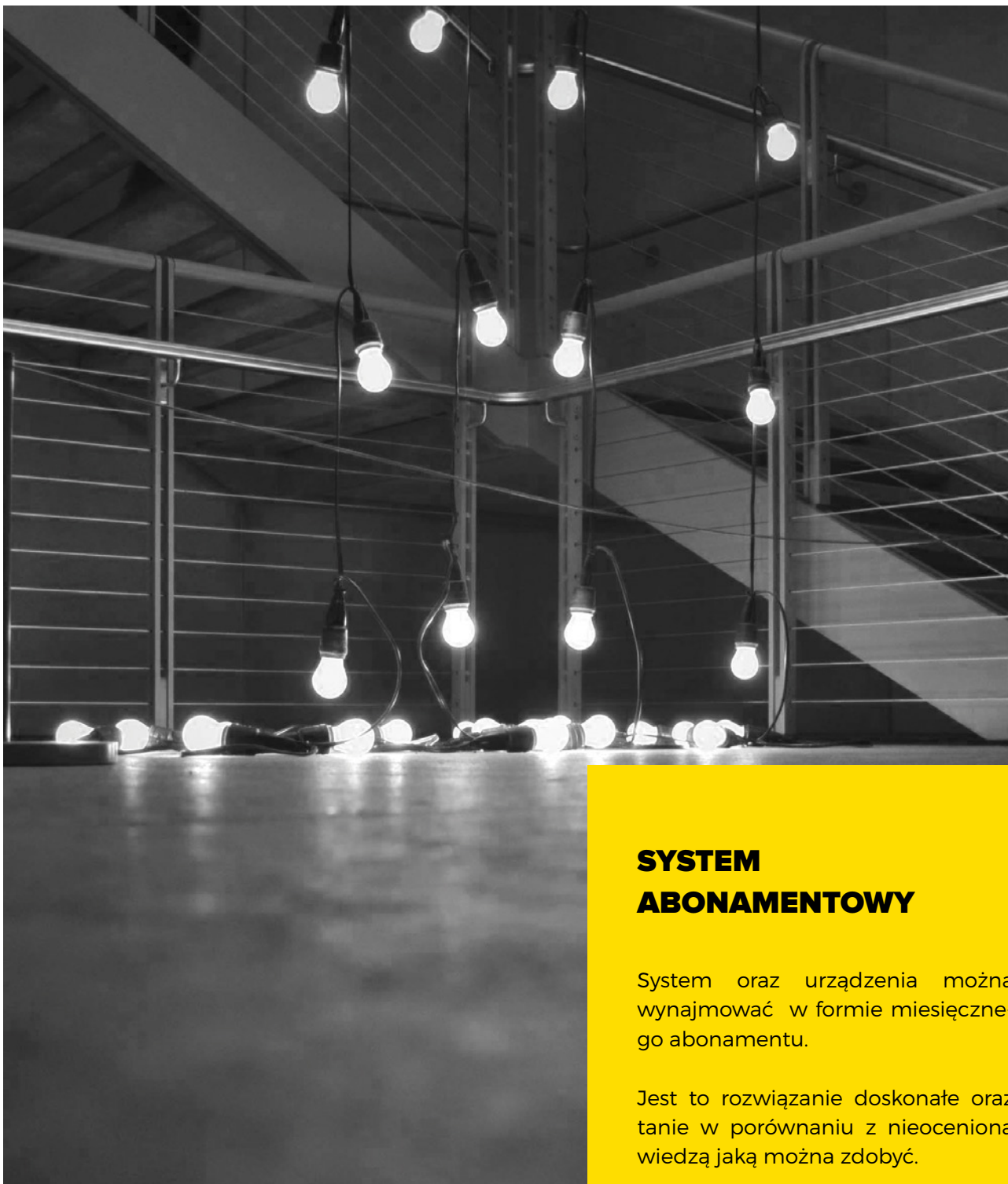

## **SYSTEM ABONAMENTOWY**

System oraz urządzenia można wynajmować w formie miesięcznego abonamentu.

Jest to rozwiązanie doskonałe oraz tanie w porównaniu z nieocenioną wiedzą jaką można zdobyć.

# ROZWIĄZANIA FOTOWOLTAICZNE



**CHCESZ WIEDZIEĆ WIĘCEJ?  
ZAPRASZAM DO KONTAKTU**

Marek Gawryłkiewicz

ENERGY SOLUTIONS

JUNIOR PRODUCT MANAGER

+48 609 070 083

[marek.gawrylkiewicz@s4e.pl](mailto:marek.gawrylkiewicz@s4e.pl)

## Oferujemy szeroką gamę innowacyjnych produktów fotowoltaicznych.

W naszym portfolio są panele PV najwyższej jakości polskiej i niemieckiej produkcji od doświadczonych producentów, którzy na rynku przetwarzania energii słonecznej w elektryczną są już ponad 20 lat.



## STANDARDOWE MODUŁY MONO/POLIKRYSTALICZNE:

- **GWARANCJA**  
20 lat gwarancji na produkt oraz rozszerzona liniowa gwarancja wydajności na okres 25 lat od niemieckiego producenta
- **STOPIEŃ SPRAWNOŚCI**  
wysoka sprawność rzędu 18,5% zapewnia optymalną wydajność
- **ODPORNOŚĆ NA WARUNKI ATMOSFERYCZNE**  
szczelność na kurz, ochrona przed wodą, solą, amoniakiem

# 25 LAT GWARANCJI NA SPRAWNOŚĆ PANELU

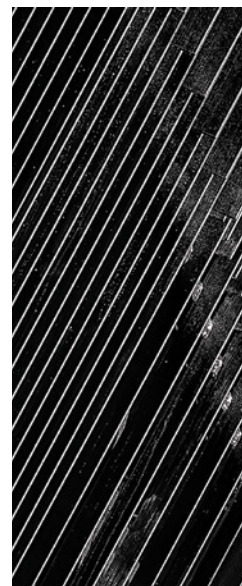

## **SAMOODŚNIEŻAJĄCE PANELE TYPU „NO FROST”:**

- Równomierny rozkład temperatury na powierzchni modułu
- Ogrzewanie zewnętrznej warstwy modułu
- Krótki czas potrzebny do osiągnięcia temperatury roboczej
- Możliwość ogrzewania sektorowego nie wymagająca całej mocy zainstalowanych szyb

## **ZAAWANSOWANE ARCHITEKTONICZNIE ZINTEGROWANE Z BUDYNKIEM MODUŁY BIPV ORAZ BAPV**

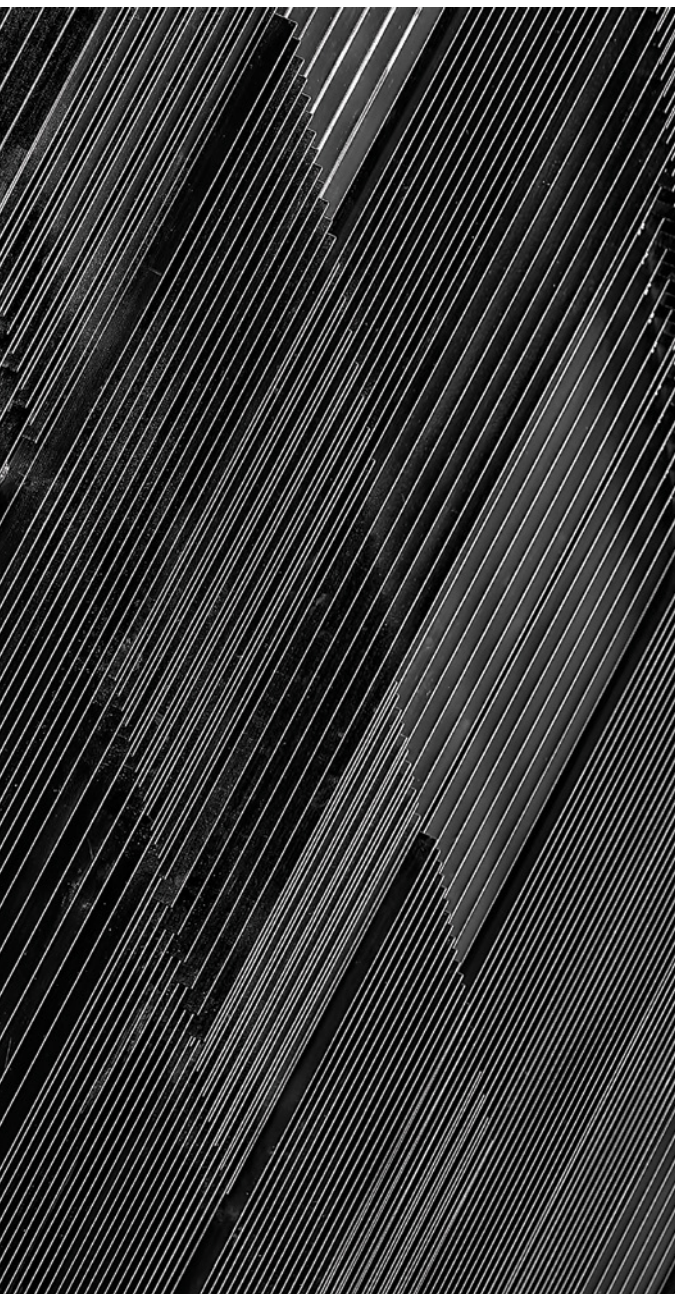

- **FOTOWOLTAICZNE OSŁONY  
PRZECIWSŁONECZNE**

ukryj się przed słońcem nie rezygnując z wykorzystania jego mocy.

- **FOTOWOLTAICZNE FASADY BUDYNKÓW**

efektowny wygląd, generowanie energii a przy tym wentylacja zamiast standardowej fasady.

- **CAR PORTY I ZADASZENIA FOTOWOLTAICZNE**

osłona przed niepogodą dająca zasilanie.

- **ŚWIETLIKI FOTOWOLTAICZNE**

- **MAŁA ARCHITEKTURA FOTOWOLTAICZNA**

ławki, lampy itp. każda powierzchnia może generować energię elektryczną.

# NIESTANDARDOWE OGNIWA FOTOWOLTAICZNE

TERAZ OGRANICZENIEM JEST TYLKO WYOBRAŹNIA ARCHITEKTA

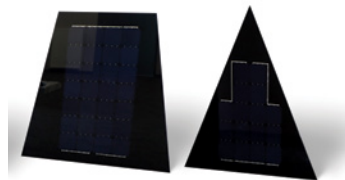

**SZKŁO**

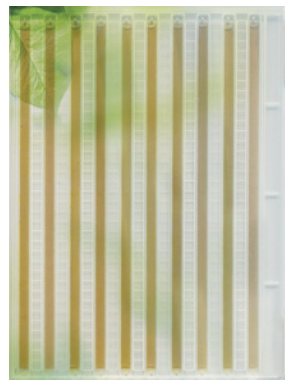

**OGNIWO DRUKOWANE**

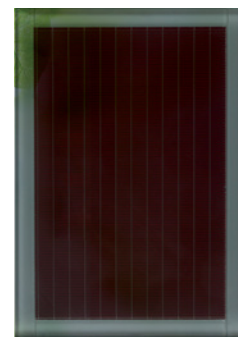

**OGNIWO AMORFICZNE  
Z POWŁOKĄ  
BARWIONĄ**

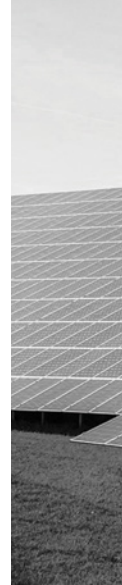



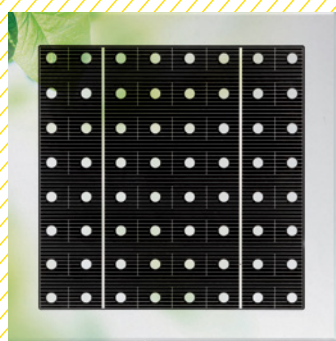

**OGNIWO  
SEMITRSPARENTNE  
POLIKRYSTALICZNE  
ROMB**



**OGNIWO  
MONOKRYSTALICZNE  
BACK CONTACT**



**OGNIWO  
POLIKRYSTALICZNE  
BARWIONE - RED**

# INTELIĞENTNE OŚWIETLENIE LED OSZCZĘDZA TWOJĄ ENERGIĘ



**CHCESZ WIEDZIEĆ WIĘCEJ?  
ZAPRASZAM DO KONTAKTU**

Marek Gawryłkiewicz  
ENERGY SOLUTIONS  
JUNIOR PRODUCT MANAGER

+48 609 070 083  
marek.gawrylkiewicz@s4e.pl

# NOWOCZESNE I ENERGOOSZCZĘDNE OŚWIETLENIE

DLA PRAKTYCZNIE KAŻDEGO TYPU BUDYNKÓW

## NASZE ROZWIĄZANIA LED SPEŁNIAJĄ NAJWYŻSZE STANDARDY

- Posiadają doskonałe parametry oraz wysoką estetykę idealnie dopasowując się do wnętrz biurowych, hotelowych, komercyjnych oraz mieszkalnych.
- Cechują się wysoką szczelnością i wytrzymałością spełniając wymagania i standardy stosowania w przemyśle i rolnictwie.
- Mają nawet 40 krotnie dłuższą żywotność w porównaniu ze zwykłą żarówką.
- Są przyjazne dla środowiska dzięki zredukowanej nawet do 80% emisji CO<sub>2</sub>, a nie zastosowanie w nich rtęci ogranicza promieniowanie ultrafioletowe i podczerwone.

Oferujemy je w komplecie z inteligentnymi systemami sterowania typu GSM, ZigBee, RS485, DALI

# LUB

**Autonomicznym Systemem Zarządzania który:**

- Zmienia każdą oprawę LED w samodzielną jednostkę z rozbudowaną możliwością konfiguracji dzięki wbudowanej większej ilości dokładnych czujników.
- Pozwala na wymianę dotychczasowego oświetlenia „1 do 1” nie wymagając dodatkowych przyłączy dla czujników zewnętrznych = tańsza i szybsza instalacja.
- Umożliwia stworzenie systemu zarządzania oświetleniem nie wymagającego dodatkowego oprogramowania i infrastruktury.

**DOSKONAŁE ROZWIĄZANIA DLA ROLNICTWA I PRZEMYSŁU**

# OSZCZĘDNOŚCI RZĘDU 70%

TO TAŃSZE KOSZTY UTRZYMANIA CAŁEGO OBIEKTU

## OŚWIETLENIE WEWNĘTRZNE BUDYNKU

wg stref czasowych i czujnika ruchu

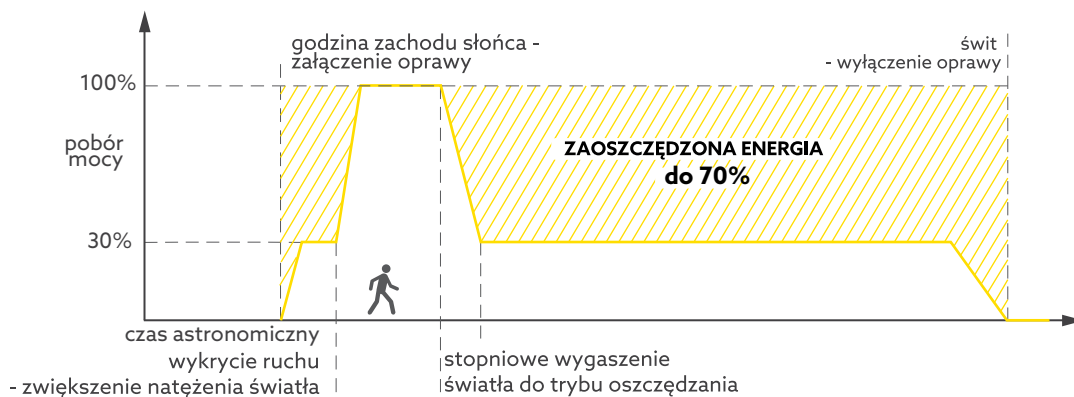

## OŚWIETLENIE STANOWISKA PRACY

z pomiarem natężenia oświetlenia

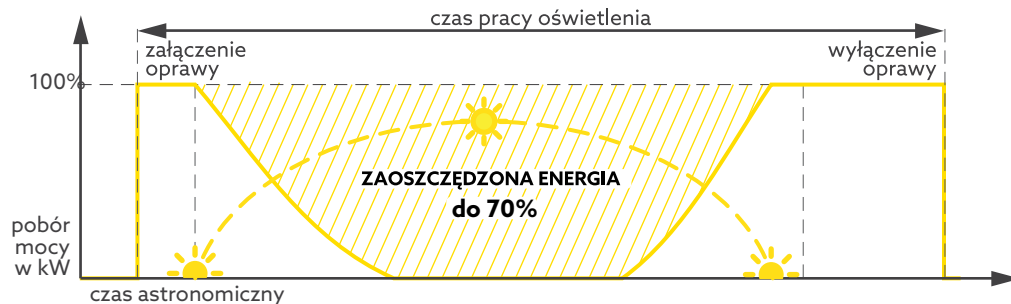



## **POZNAJ NASZE ROZWIĄZANIA DLA MIAST**

### **WYTRZYMAŁOŚĆ**

Nasze portfolio oświetlenia ulicznego zawiera produkty wykonane z wysokiej jakości materiałów odpornych na ciężkie warunki atmosferyczne i posiadające certyfikaty IP66 / IK08.

### **OSZCZĘDNOŚĆ I EKOLOGIA**

Oświetlenie LED to nowocześniejsze i jaśniejsze rozwiązanie, niż standardowe lampy sodowe. Zmniejsza również zużycie energii oraz emisję szkodliwych substancji do środowiska.

**MINIMALNY POBÓR ENERGII I NISKIE KOSZTY EKSPLOATACJI**

**SERWISOWANIE NAWET RAZ NA 15 LAT**

**SZYBKI START - PEŁNY STRUMIEŃ ŚWIETLNY NATYCHMIAST PO WŁĄCZENIU**

**BEZGŁOŚNA PRACA W KAŻDYCH WARUNKACH**

**WYSOKI WSPÓŁCZYNNIK ODDAWANIA BARW**

# SAMOSTERUJĄCE SIĘ OŚWIETLENIE

Nasze uliczne lampy LED mogą być wyposażone w system inteligentnego sterowania umożliwiający regulowanie strumienia światła w zależności od pory dnia i natężenia ruchu. Tak sterowane lampy obecne przy każdej drodze mogą służyć dodatkowo jako system monitorowania i transmitowania głosu i obrazu w kryzysowych sytuacjach zagrożenia, wypadków, wandalizmu itp. pomagając dbać o nasze bezpieczeństwo.

## OŚWIETLENIE ZEWNĘTRZNE (ULICZNE)

wg stref czasowych z płynną regulacją natężenia oświetlenia

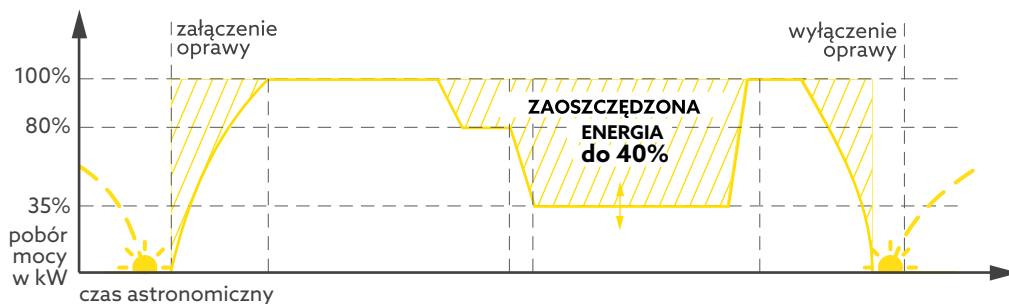

Zmniejsz zużycie energii elektrycznej i emisję szkodliwych substancji, co przyniesie korzyść dla budżetu i dla środowiska Twojej miejscowości. Pozbądź się przestarzałych i nieekonomicznych lamp starej generacji - odkryj energooszczędne i naturalne światło, które posłuży przez wiele lat. Zaoszczędź na kosztach wymiany i renowacji.

**CZAS ZWROTU INWESTYCJI TO JUŻ NAWET 3 LATA**

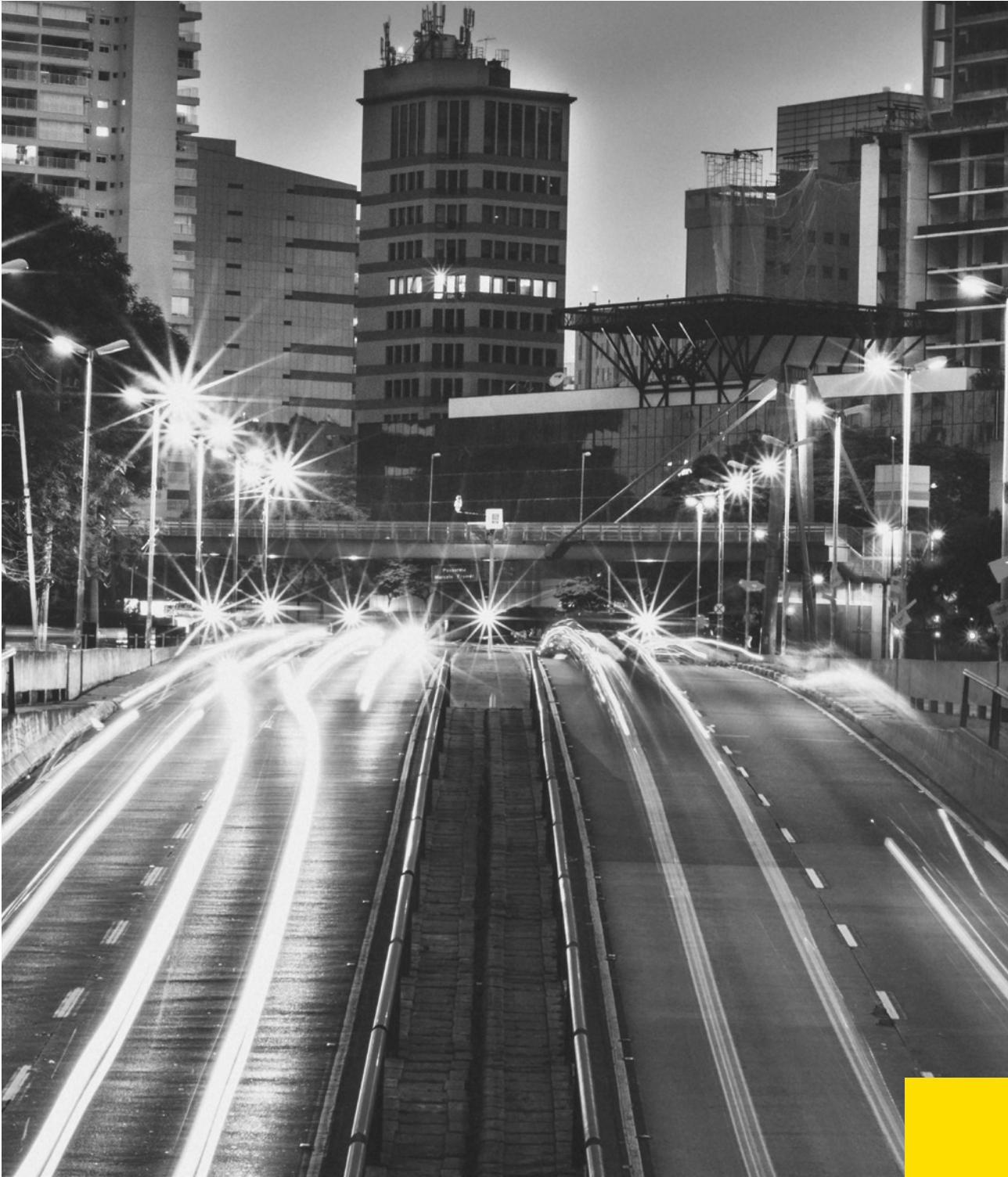

# ZAPEWNIMY OPTYMALNE FINANSOWANIE INWESTYCJI



**CHCESZ WIEDZIEĆ WIĘCEJ?  
ZAPRASZAM DO KONTAKTU**

Marek Gawrytkiewicz  
ENERGY SOLUTIONS  
JUNIOR PRODUCT MANAGER

+48 609 070 083  
[marek.gawrytkiewicz@s4e.pl](mailto:marek.gawrytkiewicz@s4e.pl)



# **WIEMY, ŻE NOWOCZESNE PODEJŚCIE KOSZTUJE – NA TO RÓWNIEŻ MAMY SPOSÓB!**

## **1**

### **PROJEKTY DOTACYJNE**

Zapewniamy uzyskanie korzystnych form dofinansowania oraz kompleksową obsługę w opracowaniu skutecznych projektów. Ubieramy pomysły w słowa, a słowa w projekty, które mają szansę na unijne dotacje.

Nasza oferta obejmuje:

- wnioski o dotacje/dofinansowanie Unijne oraz rozliczanie dotacji
- zarządzanie projektami
- wykonanie analiz finansowo – ekonomicznych
- kompletowanie dokumentacji projektowej
- wnioski o dofinansowanie m. in. do RPO, NFOŚ, POIŚ, WFOŚiGW



## 2 FORMUŁA ESCO

Ty oszczędzasz, my płacimy.

ESCO to kompleksowy model finansowania efektywności energetycznej. Zapewniamy finansowanie całego przedsięwzięcia modernizacyjnego. Spłata kosztu ESCO następuje z uzyskanych oszczędności, które wynikają ze zmniejszenia nakładów ponoszonych na energię elektryczną.

Kto może skorzystać? Ze wsparcia w formule ESCO mogą skorzystać zarówno prywatni przedsiębiorcy jak i jednostki samorządowe.

ESCO to obopólna korzyść. Zarówno podmiotu, na rzecz którego dokonywana jest inwestycja, jak i inwestujący otrzymują wymierne zyski z przedsięwzięcia. ESCO nie wymaga nakładów własnych. Ryzyko procesu finansowania jest po stronie firmy dostarczającej usługę.



## 3 LEASING

Proponujemy skorzystanie z możliwości leasingu urządzeń poprawiających efektywność energetyczną. Jest to instrument finansowy idealnie pasujący do tego typu projektów, ponieważ jeśli dobrze dobierzemy technologię, to oszczędności wynikające z jej zastosowania będą wystarczające do spłat rat leasingowych.

Kto może skorzystać? Z finansowania leasingiem mogą skorzystać zarówno prywatni przedsiębiorcy jak i jednostki samorządowe.



# PROJEKTY DOTACYJNE

**Zobacz na jakie rozwiązania możemy pomóc Ci uzyskać dotacje unijne.**

**Dotacje można przeznaczyć na inwestycje w odnawialne źródła energii, a także na poprawę efektywności energetycznej w przedsiębiorstwach, sektorze publicznym i mieszkaniowym.**

## **SYSTEMY AUTOMATYKI BUDYNKOWEJ**

**Zapewniamy zintegrowany system monitorowania i zarządzania wszystkimi urządzeniami w budynku oraz jego otoczeniu.**

Sterowanie pomieszczeniami; regulowanie temperatury, podnoszenie/opuszczanie osłon przeciwsłonecznych, włączanie/wyłączanie oświetlenia w tym regulowanie poziomu jego natężenia w zależności od intensywności światła dziennego.

### **Efektywne sterowanie układami HVAC**

Odpowiednio zaprogramowane ogrzewanie, wentylacja i klimatyzacja przyczyniają się do spadku zużycia energii w budynku wpływając również na dobre samopoczucie znajdujących się w nim osób.

## SYSTEMY KOGENERACJI

**Efektywność energetyczna systemu skojarzonego jest nawet o 30% wyższa niż w przypadku oddzielnego wytwarzania energii elektrycznej w elektrowni kondensacyjnej oraz ciepła w kotlewni.**

Systemy kogeneracji można umownie podzielić ze względu na wartość wyjściowej mocy elektrycznej na instalacje poniżej kilku MW, zaliczane do kogeneracji małej skali, w tym poniżej 100kW, czyli tzw. mikrokogenerację, oraz powyżej kilku MW, czyli systemy duże.

Do najważniejszych rodzajów kogeneracji należy zaliczyć turbiny gazowe, parowe, układy gazowo-parowe, ogniwa paliwowe oraz elektrownie jądrowe.

Od 2004 roku, rozwój kogeneracji wspierany jest dyrektywą Parlamentu Europejskiego a uzysk energii elektrycznej z kogeneracji w Państwach UE to aż 11 %.

## POMPY CIEPŁA

**Dysponujemy wszystkimi dostępnymi obecnie technologiami: pompy powietrzne, gruntowe i gazowe.**

Pompa ciepła jest ekologicznym urządzeniem grzewczym, które w dobie dbałości o środowisko naturalne oraz nieustannie wzrastające ceny paliw, pozwala wykorzystać energię cieplną pochodzącą z natury.

Jest to najtańsze w eksploatacji źródła ciepła urządzenie grzewcze.

Pompa może współpracować z innymi źródłami energii takimi jak np. instalacje solarne.

Sterownik pompy pozwala na programowanie pogodowe, czasowe oraz wprowadzenie w tryb pracy „ekonomicznej”.

# Przeprowadzimy Cię przez cały proces efektywności energetycznej.

**CHCESZ WIEDZIEĆ WIĘCEJ?  
ZAPRASZAM DO KONTAKTU**

Marek Gawrylkiewicz  
ENERGY SOLUTIONS  
JUNIOR PRODUCT MANAGER

+48 609 070 083  
marek.gawrylkiewicz@s4e.pl



SMART ENERGY

SMART ENERGY

Kierownik Jednostki Samorządu Terytorialnego (dalej JST) - w rozumieniu art. 33 ust. 3 Ustawy o samorządzie gminnym (Dz.U.2016.446 tj. z dnia 2016.04.04)  
Dyrektor Szkoły Podstawowej\*

Dane Podmiotu wnoszącego petycję znajdują się poniżej oraz w załączonym pliku sygnowanym kwalifikowanym podpisem elektronicznym - stosownie do dyspozycji Ustawy z dnia 5 września 2016 r. o usługach zaufania oraz identyfikacji elektronicznej (Dz.U.2016.1579 dnia 2016.09.29) oraz przepisów art. 4 ust. 5 Ustawy o petycjach (Dz.U.2014.1195 z dnia 2014.09.05). **Data dostarczenia zgodna z dyspozycją art. 61 pkt. 2 Ustawy Kodeks Cywilny (Dz.U.2017.459 tj. z 2017.03.02).**

Preambuła Petycji:

Dnia 20 sierpnia 2018 r. rozpoczęła się V edycja Programu "Wzorowa Łazienka".  
Ze szczegółami Programu można zapoznać się pod adresem URL: <http://bit.ly/WZOROWALAZIENKA>  
**W związku z powyższym, kierując się uzasadnionym interesem społecznym**, wnosimy o podjęcie następującego działania:

Treść petycji:

§1) Na mocy art. 63 Konstytucji RP w związku z art. 2 pkt 1, 2 i 3 Ustawy z dnia 11 lipca 2014 r. o petycjach (Dz.U.2014.1195 z dnia 2014.09.05) w zw. z art. 241 Kodeksu postępowania administracyjnego, wnosimy petycję do Kierownika JST o przekazanie niniejszego tekstu/petycji do wszystkich podległych publicznych szkół podstawowych (również tzw. Zespołów Szkół).

Efektom przystąpienia Szkoły Podstawowej do Programu może być sfinansowanie remontu szkolnej łazienki.

Mamy nadzieję, że tak jak w poprzednich edycjach, nasza akcja zaktywizuje mieszkańców oraz Dyrektorów Szkół i pomoże wypełniać zadania związane z zaspokajaniem potrzeb wspólnot lokalnych w kontekście art. 7 ust. 1 Ustawy z dnia 8 marca 1990 r. o samorządzie gminnym (Dz.U.2016.446 tj. z dnia 2016.04.04).

§2) **Dodatkowo - chcąc działać lege artis oraz w pełni jawnie i transparentnie** - w trybie art. 8 Ustawy o petycjach (Dz.U.2014.1195 z dnia 2014.09.05) **wnosimy o opublikowanie niniejszej petycji wraz ze wszystkimi załącznikami na stronie internetowej JST, wraz z danymi Podmiotu Wnoszącego niniejszą Petycję.**

Osnowa Petycji:

Program „Wzorowa Łazienka” rozpoczął się 20 sierpnia 2018 roku i jest skierowany do publicznych szkół podstawowych. Te z nich, które poprzez rejestrację dołączają do Programu, będą mogły pogłębiać edukację uczniów w zakresie właściwych nawyków higienicznych oraz otrzymają szansę na remont szkolnej łazienki w wysokości 30 000 zł. (Dodatkowe informacje dot. puli nagród - znajdują się w części dotyczącej szkół - poniżej)

Postulat Ustawodawcy, aby przedmiotem petycji było podjęcie przez Organ działania w sprawie aspektów życia zbiorowego lub wartości wymagających szczególnej ochrony w imię dobra wspólnego, mieszczących się w zakresie zadań i kompetencji adresata petycji, wydaje się idealnie wpisywać w idee fixe Programu „Wzorowa Łazienka”.

————— **Część Petycji dotycząca Dyrektora Szkoły do przekazania do właściwych miejscowo Szkół:**

Szanowna Pani  
Szanowny Pan  
Dyrektor Szkoły Podstawowej

Dane Podmiotu wnoszącego petycję znajdują się poniżej oraz - w załączonym pliku sygnowanym kwalifikowanym podpisem elektronicznym stosownie do dyspozycji Ustawy z dnia 5 września 2016 r. o usługach zaufania oraz identyfikacji elektronicznej (Dz.U.2016.1579 dnia 2016.09.29) oraz przepisów art. 4 ust. 5 Ustawy o petycjach (Dz.U.2014.1195 z dnia 2014.09.05). **Data dostarczenia zgodna z dyspozycją art. 61 pkt. 2 Ustawy Kodeks Cywilny (Dz. U. 2014.121 j.t.).**

Preambuła Petycji:

Dnia 20 sierpnia br. rozpoczęła się V edycja Programu "Wzorowa Łazienka". Ze szczegółami Programu można zapoznać się pod adresem: <http://bit.ly/WZOROWALAZIENKA>

Przedmiot Petycji:

§1) Na mocy art. 63 Konstytucji RP w związku z art. 2 pkt 1, 2 i 3 Ustawy z dnia 11 lipca 2014 r. o petycjach (Dz.U.2014.1195 z dnia 2014.09.05) w zw. z art. 241 Kodeksu postępowania administracyjnego - wnosimy petycję do Dyrektora Szkoły o dokonanie analizy przedłożonej propozycji oraz rozważnie przystąpienia do opisanego w niniejszej petycji Programu.

Jak określono już powyżej: postulat Ustawodawcy, aby przedmiotem petycji było podjęcie przez Organ działania w sprawie aspektów życia zbiorowego lub wartości wymagających szczególnej ochrony w imię dobra wspólnego, mieszczących się w zakresie zadań i kompetencji adresata petycji, wydaje się idealnie wpisywać w idee fixe Programu „Wzorowa Łazienka”.

**Formularz zgłoszeniowy online znajduje się pod adresem URL: <http://bit.ly/WZOROWALAZIENKA>  
Każda szkoła przystępująca do konkursu, po wypełnieniu wzmiankowanego formularza otrzyma na podany w formularzu adres e-mail link potwierdzający.  
Rzeczony, otrzymany link należy kliknąć, potwierdzając tym samym przystąpienie do Konkursu.**

W przypadku twierdzącej odpowiedzi na naszą petycję wystarczy zgłosić udział w konkursie poprzez wypełnienie wzmiankowanego formularza online.

Dzięki akcjom tego typu Jednostka Administracji Publicznej ma możliwość zgodnie z regulaminem Programu uzyskać wartość dodaną bez angażowania środków publicznych.

W związku z powyższym oraz w trosce o najmłodszych Obywateli - Uczniów Szkół wnosimy petycję na mocy art. 63 Konstytucji RP w trybie Ustawy o petycjach w związku z 241 Ustawy z dnia 14 czerwca 1960 r. Kodeksu postępowania administracyjnego (Dz.U.2017.1257 tj. z 2017.06.27) o rozpatrzenie możliwości remontu szkolnej łazienki, a tym samym przystąpienia do konkursu opisanego powyżej. Organizatorem akcji pod nazwą „Wzorowa Łazienka” i fundatorem nagród - jest Ad Craft Sp. z o.o. z siedzibą w Warszawie, ul. Chmielna 2/31, 00-020 Warszawa, wpisana do rejestru przedsiębiorców pod numerem KRS 0000603464.

**Szczegóły opisane są w załączonym regulaminie.**

Każda Szkoła Podstawowa może przyłączyć się do akcji i pomóc zamienić szkolne toalety we wzorowe łazienki oraz wesprzeć edukację najmłodszych na temat zasad higieny.

Program „Wzorowa Łazienka” rozpoczął się 20 sierpnia 2018 roku i jest skierowany do publicznych szkół podstawowych.

Te z nich, które poprzez rejestrację dołączą do Programu, będą mogły pogłębiać edukację uczniów w zakresie właściwych nawyków higienicznych oraz otrzymają szansę na remont szkolnej łazienki w wysokości 30 000 zł.

Osnowa Petycji:

Marka Domestos od wielu lat podejmuje wyzwanie zmiany szkolnych toalet. Udział szkoły w Programie to również możliwość poszerzenia wiedzy dzieci na temat higieny.

Poniżej zamieszczony opis Programu znajduje się również w załączonym odrębnym pliku Word.

Miejsce, w którym każdy chce czuć się komfortowo, do którego powinien mieć swobodny dostęp i móc z niego korzystać bez skrępowania. Czysta, funkcjonalna, wygodna, przystosowana do wieku i potrzeb, estetyczna – tak powinna wyglądać wzorowa łazienka. Niestety, te znajdujące się w polskich szkołach często są dalekie od ideału.

Dlatego już po raz piąty rozpoczynamy Program „Wzorowa Łazienka”, którego inicjatorem jest marka Domestos. Celem akcji jest poprawa warunków sanitarnych w szkolnych łazienkach oraz edukacja uczniów w zakresie właściwego dbania o higienę.

Program „Wzorowa Łazienka” rozpoczął się 20 sierpnia 2018 r. i jest skierowany do publicznych szkół podstawowych. Te z nich, które poprzez rejestrację dołączą do Programu, będą mogły pogłębiać edukację uczniów w zakresie właściwych nawyków higienicznych oraz otrzymają szansę na remont szkolnej łazienki w wysokości 30 000 zł.



Ponadto - Nagrodami (dalej: „Nagrody”) przeznaczonymi dla Laureatów Programu są:

a) Nagroda I stopnia: dla szkoły, która zdobędzie największą liczbę głosów w Programie, Organizator przewidział gwarantowaną nagrodę główną w postaci remontu i aranżacji/dekoracji łazienek na terenie Szkoły o wartości 30 000,00 (słownie: trzydziestu tysięcy) złotych brutto – „Gwarantowana Nagroda główna” (dalej: „Gwarantowana Nagroda Główna”);

b) Nagrody II stopnia: Unilever Polska Sp. z o.o. przeznaczy 1 grosz od sprzedaży każdego z trzech produktów marki Domestos, sprzedanych na terytorium Rzeczypospolitej Polskiej w terminie od 1 września 2018 roku do 31 października 2018 roku na finansowanie warunkowych Nagród II stopnia dla szkół, które zdobędą następną liczbę miejsc w Programie, po Szkole, która otrzyma „Gwarantowaną Nagrodę Główną”. Sprzedaż zostanie oszacowana na podstawie danych rynkowych AC Nielsen. Organizator przewidział warunkowo Dodatkowe Nagrody Główne w postaci odświeżenia łazienek na terenie Szkoły o wartości 5 000,00 (słownie: pięć tysięcy) złotych brutto każda (dalej: „Dodatkowe Nagrody Główne”). Organizator zastrzega sobie możliwość nieprzyznania Dodatkowych Nagród Głównych lub przyznania nagród o niższej wartości w przypadku, gdy Unilever nie uzyska środków ze sprzedaży produktów marki Domestos wystarczających do sfinansowania Dodatkowych Nagród Głównych. Liczba i wysokość Dodatkowych Nagród Głównych zostanie podana na stronie <http://bit.ly/WZOROWALAZIENKA> do 16 grudnia 2018 roku;

c) Nagrody III stopnia: dla 100 (słownie: „stu”) pierwszych Szkół, z wyłączeniem Szkół będących Laureatami Nagród, o których mowa w §3 pkt. 1 a) i b), Organizator przewidział po jednej nagrodzie III stopnia w postaci zestawu produktów marki Domestos (100 litrów płynu do toalet Domestos) do utrzymywania czystości w szkolnych łazienkach;

#### Cel i założenia Programu

Założenia programu „Wzorowa Łazienka” są wynikiem badań i obserwacji, z których wynika, że szkolne łazienki postrzegane są przez uczniów i rodziców jako нефunkcjonalne, stare, zaniedbane i niewyposażone w podstawowe środki higieny.

Ich stan negatywnie ocenia także co trzecie biorące udział w badaniu dziecko. Ponadto aż 39% uczniów zgłasza swoim rodzicom problemy związane z korzystaniem ze szkolnych toalet (źródło: GfK 2014 | Badanie stanu szkolnych toalet przed kampanią CSR dla marki Domestos, Lipiec 2014).

Dodatkowo, nie wszyscy uczniowie mają dostęp do edukacji w zakresie higieny.

Program „Wzorowa Łazienka” ma pomóc zmienić tę sytuację. Po pierwsze, wzięcie przez szkołę udziału w programie daje szansę pogłębienia świadomości uczniów w zakresie higieny.

Każda zarejestrowana szkoła weźmie udział w konkursie, w którym - jak określono powyżej - nagrodą główną będzie wsparcie finansowe w wysokości 30 000 zł na remont szkolnej łazienki.

W poprzednich czterech edycjach otrzymaliśmy ponad 3300 zgłoszeń do programu z całej Polski. W każdej z nich zwycięskie szkoły miały możliwość przeprowadzenia remontu, w wyniku którego powstały nowe, kolorowe, przyjazne, funkcjonalne, czyste łazienki.

Jak wziąć udział w Programie i mieć szansę na nagrodę?

Aby szkoła mogła otrzymać materiały edukacyjne oraz starać się o nagrodę, którą jest sfinansowanie remontu szkolnej łazienki, musi zarejestrować się na stronie <http://bit.ly/WZOROWALAZIENKA> w ramach dedykowanego w tym celu formularza <http://bit.ly/WZOROWALAZIENKA> oraz potwierdzić link, jaki otrzyma na podany przez Szkołę adres e-mail.

Rejestracji może dokonać dyrektor placówki lub inna osoba dorosła za jego zgodą, w okresie od 20 sierpnia 2018 r.

Głosowanie na zarejestrowane szkoły oraz zdobywanie dodatkowych punktów będzie możliwe zgodnie z regulaminem umieszczonym na stronie <http://bit.ly/WZOROWALAZIENKA>. Szkoły z największą liczbą punktów będą miały szansę uzyskać nagrody - jak określono powyżej.

Regulamin programu oraz szczegółowe informacje dotyczące zasad przyznawania punktów znajdują się na <http://bit.ly/WZOROWALAZIENKA>.

Dodatkowo Regulamin został również dołączony do niniejszej Petycji.

Inicjator programu: Domestos

Organizator programu: „Wzorowa Łazienka” jest Ad Craft Sp. z o.o. z siedzibą w Warszawie.

**Notabene pozwalamy sobie przypomnieć, że podjęcie jakichkolwiek działań przez Dyrektora powinno być poprzedzone analizą stanu faktycznego (innych petycji tego typu) oraz dokumentacji, tak aby wszystkie ewentualne czynności były prowadzone z zachowaniem zasad uczciwej konkurencji oraz postępowania lege artis.**

§2) Wnosimy, aby odpowiedź udzielona w trybie Ustawy z dnia 11 lipca 2014 r. o petycjach (Dz.U.2014.1195 z dnia 2014.09.05), znajdowała się w treści zwrotnej wiadomości e-mail, wysłanej pod adres e-mail: wzorowalazienka@samorząd.pl

§3) Wnosimy o zwrotne potwierdzenie otrzymania niniejszego wniosku na adres: wzorowalazienka@samorząd.pl .

§3.1) Wnosimy, aby Szkoły, które przystąpią do akcji (po wypełnieniu formularza oraz potwierdzeniu linku na własnym podanym adresie e-mail) dodatkowo, pro forma - zgodnie z odnośnymi przepisami Ustawy o petycjach, potwierdziły zwrotnie na adres wzorowalazienka@samorząd.pl fakt przystąpienia do akcji.

Rzeczoną odpowiedź – prosimy opatrzyć klauzulą (dopiskiem) w tytule lub w treści odpowiedzi: **“przystąpienie do akcji”**

Ponownie podkreślamy, że w naszej ocenie sprawa dotyczy istotnych elementów związanych z życiem zbiorowym oraz kształtowaniem dobrych nawyków i dbaniem o najmłodszych.

Jak wynika z powyższego opisu, działanie ma charakter non profit.

Z procedurą zgłoszenia można zapoznać się również za pomocą załączników do niniejszej petycji.

Na mocy przepisów Ustawy z dnia 5 września 2016 r. o usługach zaufania oraz identyfikacji elektronicznej (Dz.U.2016.1579 dnia 2016.09.29) do niniejszego wniosku został dołączony plik podpisany kwalifikowanym podpisem elektronicznym identyfikujący nadawcę (Współwnioskodawcę) lub współtwórcę niniejszego wniosku, którego Tożsamość ujawniona została poniżej oraz w załączonym pliku.

Podmiot Składający Petycję:

Osoba Prawna

Szulc-Efekt sp. z o.o.

reprezentowana przez:

Prezes Zarządu

Adam Szulc

ul. Poligonowa 1

04-051 Warszawa

KRS: 0000059459

www.gmina.pl www.samorząd.pl

Kapitał Zakładowy: 222 000,00 pln

Inicjatorem Programu jest Firma Unilever - wszystkie dane pod adresem URL [www.unilever.pl](http://www.unilever.pl) (art. 2 ust. 2 pkt. 3 ustawy o petycjach).

Dodatkowe informacje:

Stosownie do art. 4 ust. 2 pkt. 5 ww. Ustawy petycja niniejsza została złożona za pomocą środków komunikacji elektronicznej, a wskazanym zwrotnym adresem poczty elektronicznej jest: wzorowalazienka@samorząd.pl .

Adresatem Petycji - jest Organ ujawniony w komparycji.

# Regulamin 5. Edycji Programu „Wzorowa Łazienka” – część jesienna

## § 1. Postanowienia ogólne

1. Organizatorem akcji pod nazwą „Wzorowa Łazienka” jest Ad Craft Sp. z o.o. z siedzibą w Warszawie, ul. Chmielna 2/31, 00-020 Warszawa, wpisana do rejestru przedsiębiorców prowadzonego przez Sąd Rejonowy dla m. st. Warszawy w Warszawie, XII Wydział Gospodarczy Krajowego Rejestru Sądowego pod numerem KRS 0000603464, kapitał zakładowy: 20 000 PLN, NIP 525-264-83-06 (dalej: „**Organizator**”).
2. Program pod nazwą „Wzorowa Łazienka” (dalej: „**Program**”) ma charakter społeczno-edukacyjny i jest organizowany w celu:
  - a) poprawy warunków sanitarnych w polskich szkołach podstawowych i umożliwienia ich uczniom dostępu do czystych, higienicznych łazienek w szkołach;
  - b) edukacji i popularyzacji wiedzy w zakresie higieny;
  - c) promocji środków czystości marki Domestos, należącej do Unilever Polska Sp. z o.o. z siedzibą w Warszawie, al. Jerozolimskie 134, 02-305 Warszawa (dalej: „**Unilever**”);
3. Programem objęte są wszystkie produkty marki Domestos wprowadzone do obrotu na terytorium Rzeczypospolitej Polskiej przez Unilever (dalej: „**Produkty**”).
4. Fundatorem wszystkich nagród w Programie jest Organizator.
5. Informacja o Programie wraz z niniejszym Regulaminem (dalej: „**Regulamin**”) jest dostępna w siedzibie Organizatora, a także na stronach internetowych pod adresem [www.wzorowalazienka.pl](http://www.wzorowalazienka.pl) (dalej łącznie: „**Strona Internetowa**”).
6. Kontakt w sprawie Programu możliwy jest za pomocą poczty elektronicznej pod adresem [wzorowalazienka@domestos.pl](mailto:wzorowalazienka@domestos.pl).
7. Program jest organizowany na zasadach określonych w niniejszym Regulaminie oraz zgodnie z powszechnie obowiązującymi przepisami prawa.
8. W Programie szkoły, o których mowa w § 2. podpunkt 1, zbierają głosy standardowe (dalej „**Głosy Standardowe**”), głosy z paragonem (dalej: „**Głosy z paragonem**”), głosy z gry (dalej „**Głosy z gry**”) oraz głosy za wypełnienie ankiety na temat szkolnych toalet (dalej „**Głosy z ankiety**”).
9. W Programie szkoły, o których mowa w § 2. podpunkt 1, mogą uzyskać dodatkowe głosy (dalej „**Dodatkowe Głosy**”) oraz extra głosy (dalej „**Extra Głosy**”), o których mowa w §4 podpunkt 12 i 13.
10. Program ma charakter całoroczny i składa się z dwóch części. Niniejszy regulamin dotyczy części drugiej (jesiennej), która trwa od 20.08.2018 r. do 11.12.2018 r. Czas głosowania trwa od 1.10.2018 do 30.11.2018.
11. W ramach uczestnictwa w Programie, każda szkoła, o których mowa w § 2. podpunkt 1, ma dostęp do specjalnie przygotowanych materiałów edukacyjnych, tj. lekcji higieny, które można pobrać na Stronie Internetowej Programu w części dostępnej po zalogowaniu się.
12. Ogłoszenie wyników Programu nastąpi na stronie internetowej Programu do 16.12.2018 r.
13. Udział w Programie możliwy jest wyłącznie za pośrednictwem dedykowanej strony internetowej, znajdującej się pod adresem [www.wzorowalazienka.pl](http://www.wzorowalazienka.pl).
14. W Programie nie mogą brać udziału osoby zaangażowane w organizację lub przeprowadzenie Programu, pracownicy (tj. osoby świadczące pracę lub stałe usługi na podstawie umów cywilno-prawnych) Organizatora oraz Unilever Polska Sp. z o.o., Unilever Polska S.A., Unilever Poland Services Sp. z o.o., jak

również członkowie najbliższych rodzin ww. pracowników i współpracowników, tj. ich małżonkowie, rodzice małżonków, rodzeństwo, wstępni, zstępni oraz osoby pozostające w stosunku przysposobienia.

15. Program prowadzony jest na terytorium Rzeczypospolitej Polskiej.
16. Regulamin stanowi prawnie wiążący dokument regulujący zasady i warunki, na jakich Program zostanie przeprowadzony.
17. W celu zapewnienia nadzoru nad prawidłowym przebiegiem Programu oraz wyłonienia Laureatów Programu (dalej: „**Laureat Programu**”) Organizator powoła czteroosobową Komisję Programową (dalej: „**Komisja Programowa**”).
18. W skład **Komisji Programowej** wchodzi dwaj przedstawiciele **Organizatora** oraz dwaj przedstawiciele firmy Unilever Polska Sp. z o.o., właściciela marki Domestos.

## **§ 2. Zasady uczestnictwa w Programie**

1. W Programie mogą brać udział wyłącznie szkoły podstawowe (dalej: „**Szkoły**”), mające siedzibę na terytorium Rzeczypospolitej Polskiej, w których nauka w zakresie ramowych planów nauczania (w rozumieniu ustawy Prawo Oświatowe z dn. 14 grudnia 2016 r.) jest bezpłatna dla ich uczniów oraz program nauczania zaakceptowany przez Ministerstwo Edukacji Narodowej oraz które spełniają opisane w Regulaminie warunki udziału w Programie i dokonają prawidłowej rejestracji w Programie, z zastrzeżeniem, iż Szkoły, które uzyskały nagrody I stopnia w poprzednich edycjach Programu tj.:
  - a) Szkoła Podstawowa Nr 2 im. M. Kopernika w Łosicach;
  - b) Szkoła Podstawowa im. Tadeusza Kościuszki w Nowogrodzie;
  - c) Publiczna Szkoła Podstawowa w Dąbrowie;
  - d) Szkoła Podstawowa im. ks. bpa Franciszka Jaczewskiego w Górkach-Grubakach;
  - e) Szkoła Podstawowa Nr 1 im. Miłośników Ziemi Śląskiej w Świętochłowicach;
  - f) Miejski Zespół Szkół w Czeladzi (Szkoła Podstawowa Nr 2);
  - g) Szkoła Podstawowa nr 1 w Łosicach;
  - h) Zespół Szkół Szkoła Podstawowa im. Bohaterów Akcji V 2 w Sarnakach;
  - i) Zespół Szkół nr 1 w Kole (Szkoła Podstawowa nr 2, im. Adama Mickiewicza);
  - j) Publiczna Szkoła Podstawowa Społecznego Towarzystwa Oświatowego w Bińczy;
  - k) Szkoła Filialna w Budach Stawiskich (poczta Stawiski);
  - l) Szkoła Filialna w Swobodzie;
  - m) Szkoła Podstawowa im. św. Jana Pawła II w Lisewie;są wyłączone z udziału w Programie. Powyższe dotyczy również szkół przekształconych zgodnie z Ustawą z dnia 14.12.2016 r. Przepisy wprowadzające ustawę – Prawo oświatowe.
2. Program jest podzielony na 3 (słownie: trzy) etapy (dalej: „**Etapy**”):
  - a) Etap I – zgłoszenia i rejestracja Szkół w Programie rozpocznie się 20.08.2018 r. o godz. 13:00 i zakończy się 30.11.2018 r. o godz. 23.59;
  - b) Etap II – dodawanie Prac Programowych rozpocznie się 20.08.2018 r. o godz. 13.00 i zakończy się 30.11.2018 r. o godz. 23.59;

- c) Etap III – głosowanie na zgłoszone do Programu i opublikowane w galerii na Stronie Internetowej Prace Programowe rozpocznie się 01.10.2018 r. o godz. 13:00 i zakończy się 30.11.2018 r. o godz. 23.59;
3. Zgłoszenia do Programu przyjmowane są wyłącznie za pośrednictwem Strony Internetowej. Osoba wypełniająca Formularz Zgłoszeniowy, o którym mowa w §2 podpunkt 4, zobowiązana jest uzyskać uprzednią zgodę dyrektora danej Szkoły na przekazanie danych, o których mowa w §2 podpunkt 4:
- a) Aby zgłosić Szkołę do Programu, należy wypełnić formularz zgłoszeniowy, znajdujący się na stronie [www.wzorowalazienka.pl](http://www.wzorowalazienka.pl) (dalej: „**Formularz Zgłoszeniowy**”) poprzez wyszukanie właściwej nazwy Szkoły i jej adresu,
  - b) Zgłoszenia Szkoły do Programu może dokonać osoba pełnoletnia (np. rodzic lub prawny opiekun dziecka, nauczyciel), która jest upoważniona przez dyrekcję szkoły do jej reprezentowania w Programie;
4. Szkoły wskazane w Formularzu Zgłoszeniowym o którym mowa w punkcie 3a niniejszego paragrafu, zobowiązane są do uzupełnienia następujących pól:
- a) adres e-mail szkoły;
  - b) hasło do indywidualnego konta Szkoły na Stronie Internetowej (dalej: „**Konto Szkoły**”);
  - c) imię i nazwisko opiekuna Programu w szkole;
  - d) adres email opiekuna Programu w szkole;
  - e) kod pocztowy;
  - f) miasto;
  - g) telefon do osoby rejestrującej Szkołę w Programie (Dyrektora Szkoły lub osoby przez niego upoważnionej);
  - h) odpowiedź na pytanie „Skąd dowiedziałeś się o jesiennej edycji programu?”;
  - i) akceptacja wymaganych do udziału w Programie oświadczeń oraz zgód;
  - j) akceptacja Regulaminu Programu.

Aby prawidłowo dokończyć proces rejestracji, po uzupełnieniu pól o których mowa powyżej należy nacisnąć guzik „Zapisz”.

5. Organizator prześle specjalny link aktywacyjny na adres email podany w formularzu zgłoszeniowym. Po kliknięciu w ten link tworzone jest indywidualne **Konto Szkoły**, w którym – po zalogowaniu – będą widoczne dane Szkoły podane w Formularzu Zgłoszeniowym oraz informacje o aktywnościach danej Szkoły w Programie. Aby prawidłowo dokończyć proces rejestracji niezbędne jest kliknięcie w link aktywacyjny.
6. Szkoła może dokonać wyłącznie jednej rejestracji w trakcie trwania Programu.
7. Szkoła oświadcza, że dane podane w Formularzu Zgłoszeniowym są prawidłowe i nie naruszają niczych praw, dóbr lub interesów, prawa lub tajemnicy chronionej ani dobrych obyczajów.
8. Szkoła w dowolnym momencie może wycofać się z Programu poprzez usunięcie Konta Szkoły. Aby to zrobić należy skontaktować się z organizatorem pod adresem email: [wzorowalazienka@domestos.pl](mailto:wzorowalazienka@domestos.pl).
9. Szkoły, które nie spełniają warunków niniejszego Regulaminu, nie będą rejestrowane w Programie, a w razie ujawnienia niespełniania warunków Regulaminu po dacie rejestracji, nie będą brane pod uwagę w procesie przyznawania Nagród, bądź zostaną zdyskwalifikowane.
10. W przypadku stwierdzenia rażącego naruszenia przez Szkołę postanowień niniejszego Regulaminu,

Organizator ma prawo wykluczyć taką Szkołę z dalszego uczestnictwa w Programie.

11. Zabronione są wszelkie czynności, które destabilizowałyby pracę Aplikacji Mobilnej, Strony Internetowej, Głosowania, utrudniałyby dostęp do aplikacji mobilnej, Strony Internetowej lub zawartości Strony Internetowej lub korzystanie ze Strony Internetowej, a także utrudniały lub uniemożliwiały Głosowanie czy poprawne działanie aplikacji mobilnej oraz głosowanie za jej pomocą. W szczególności w ramach użytkowania Strony Internetowej, Głosowania oraz Aplikacji Mobilnej zabronione jest korzystanie z automatów, programów generujących e-mail w krótkim czasie. Zabronione jest również podejmowanie innych działań na szkodę Organizatora, Unilever, Szkół i Uczestników Programu lub działań zagrażających ich prawom lub interesom. Powyższe działania mogą skutkować wyłączeniem Szkoły z udziału w Programie.
12. Organizator zastrzega sobie prawo do weryfikacji i własnej oceny szkodliwości działań wymienionych w §2 podpunkt 11, których konsekwencją może być wyłączenie Szkoły z udziału w Programie.
13. Szkoła oświadcza, że odpowiada za działania podejmowane przez uczniów danej Szkoły, rodziców i innych osób, którym Szkoła przekaze dane dostępowe do Konta Szkoły.
14. Szkoła jest zobowiązana do dbałości o sposób przechowywania i zakres udostępniania danych dostępowych do Konta Szkoły, a także za ich zgubienie lub przypadkowe udostępnienie podmiotom nieupoważnionym.
15. Organizator nie ponosi odpowiedzialności za dostęp do konta szkoły osób do tego nie uprawnionych, które zalogowały się używając loginu i hasła szkoły.
16. Zadaniem w Programie jest wykonanie pracy programowej (dalej: „**Praca Programowa**”), która jest interpretacją graficzną hasła: „Wzorowa Łazienka” i polega na przedstawieniu projektu graficznego przyjaznej, szkolnej łazienki:
  - a) Prace Programowe muszą być wykonane przez uczniów uczęszczających do Szkoły uczestniczącej w Programie;
  - b) Każda Szkoła w ramach Profilu tworzy jedną galerię, zwaną dalej „**Galerią**”. W Galerii są zamieszczane Prace Programowe wykonane przez uczniów uczęszczających do Szkoły uczestniczącej w Programie;
  - c) Uczniowie Szkoły wykonują Prace Programowe samodzielnie;
  - d) Pracę Programową należy zgłosić w formacie pliku graficznego: jpg. Rozmiar pliku powinien wynosić do 7 MB;
  - e) Jedna Szkoła może zamieścić maksymalnie 50 Prac Programowych w swojej galerii;
  - f) Zgłoszenia Pracy Programowej dokonuje Dyrektor Szkoły lub osoba przez niego upoważniona po zalogowaniu się do Konta Szkoły na Stronie Internetowej Programu;
  - g) Praca Programowa nie może zawierać wulgaryzmów, treści obraźliwych, treści sprzecznych z prawem lub przyjętymi za obowiązujące normami obyczajowymi, które mogłyby być niezgodne z wizerunkiem Szkoły, Organizatora lub marki Domestos. Praca Programowa nie może naruszać praw osób trzecich (np. wizerunku jakiegokolwiek dziecka, nauczyciela, rodzica, pracownika szkoły, etc.), w tym w szczególności dóbr osobistych i praw autorskich, prawa do wizerunku oraz do artystycznych wykonań. Praca programowa nie może także sugerować właściwości leczniczych ani przypisywać właściwości zapobiegania chorobom w kontekście produktów marki Domestos;
  - h) Organizator zastrzega sobie prawo do usuwania Prac Programowych, które nie będą zgodne z regulaminem Programu „Wzorowa Łazienka”;
17. Uczestnictwo w Programie jest dobrowolne i nieodpłatne.

18. Pierwsze 500 Szkół, które poprawnie zarejestrują się w Programie oraz spełnią wszystkie warunki określone w niniejszym podpunkcie, otrzyma 12 butelek produktów marki Domestos. Aby otrzymać 12 butelek produktów marki Domestos, należy:

- a) wypełnić ankietę nr 1 na temat szkolnych toalet za którą każda szkoła otrzymuje dodatkowo 100 głosów („Głosy z ankiety”). Ankieta jest dostępna dla każdej poprawnie zarejestrowanej szkoły na Stronie Internetowej Programu w części po zalogowaniu się w zakładce „Ankieta nr 1”;
- b) pobrać ankietę nr 1 na temat szkolnych toalet, wydrukować, podpisać przez dyrektora szkoły i odesłać czytelny skan lub czytelne zdjęcie takiego dokumentu do Organizatora klikając na stronie internetowej po zalogowaniu się, w zakładce „Ankieta nr 1”, przycisk „Wyślij”. Tylko ankiety wysłane tą drogą będą brane pod uwagę;
- c) możliwość wypełnienia ankiety nr 1 na temat szkolnych toalet upływa z dniem 31.10.2018 r. o godzinie 21:59;
- d) wypełnić ankietę nr 2 na temat szkolnych toalet dostępną w części po zalogowaniu się w zakładce „Ankieta nr 2” Ankieta jest dostępna dla każdej poprawnie zarejestrowanej szkoły na Stronie Internetowej Programu;
- e) „Ankieta nr 2” jest dostępna w dniach 1.11.2018 do 09.12.2018;
- f) pobrać ankietę nr 2 temat szkolnych toalet, wydrukować, podpisać przez dyrektora szkoły i odesłać czytelny skan lub czytelne zdjęcie takiego dokumentu do Organizatora klikając na stronie internetowej po zalogowaniu się, w zakładce „Ankieta nr 2”, przycisk „Wyślij”. Tylko ankiety wysłane tą drogą będą brane pod uwagę;
- g) Wysyłka 12 butelek produktów marki Domestos zostanie zrealizowana do Szkół w ciągu 60 dni roboczych licząc od dnia 10.12.2018r.;
- h) Organizator w szczególnych przypadkach zastrzega sobie prawo do zmiany terminów wysyłek produktów, o których mowa w §2 podpunkt 18. Szkoły, które spełnią warunki, o których mowa w §2 podpunkt 18, i tym samym uzyskają prawo do otrzymania 12 butelek produktów marki Domestos, zostaną poinformowane przez Organizatora o ewentualnych zmianach w wysyłce należnych im produktów
- i) Realizacja wysyłek 12 butelek produktów marki Domestos realizowana będzie do wyczerpania przewidzianej puli 500 zestawów, o której mowa w §2 podpunkt 18.

19. Przed przystąpieniem do Programu Szkoła zobowiązana jest zapoznać się z niniejszym Regulaminem.

### § 3. Nagrody w Programie

1. Nagrodami (dalej: „**Nagrody**”) przeznaczonymi dla Laureatów Programu są:

- a) **Nagroda I stopnia:** dla szkoły, która zdobędzie największą liczbę głosów w Programie, Organizator przewidział gwarantowaną nagrodę główną w postaci remontu i aranżacji/dekoracji łazienek na terenie Szkoły o wartości 30 000,00 (słownie: trzydziestu tysięcy) złotych brutto – „Gwarantowana Nagroda główna” (dalej: „**Gwarantowana Nagroda Główna**”);
- b) **Nagrody II stopnia:** Unilever Polska Sp.z.o.o. przeznaczy 1 grosz od sprzedaży każdych trzech produktów marki Domestos, sprzedanych na terytorium Rzeczypospolitej Polskiej w terminie od 1 września 2018 roku do 31 października 2018 roku na finansowanie warunkowych Nagród II stopnia dla szkół, które zdobędą następane miejsca w Programie, po Szkole, która otrzyma „Gwarantowaną Nagrodę Główną”. Sprzedaż zostanie oszacowana na podstawie danych rynkowych AC Nielsen.

Organizator przewidział warunkowo Dodatkowe Nagrody Główne w postaci odświeżenia łazienek na terenie Szkoły o wartości 5 000,00 (słownie: pięć tysięcy) złotych brutto każda (dalej: „**Dodatkowe Nagrody Główne**”). Organizator zastrzega sobie możliwość nieprzyznania Dodatkowych Nagród Głównych lub przyznania nagród o niższej wartości w przypadku, gdy Unilever nie uzyska środków ze sprzedaży produktów marki Domestos wystarczających do sfinansowania Dodatkowych Nagród Głównych. Liczba i wysokość Dodatkowych Nagród Głównych zostanie podana na stronie [www.wzorowalazienka.pl](http://www.wzorowalazienka.pl) do 16 grudnia 2018 roku;

- c) **Nagrody III stopnia:** dla 100 (słownie: „stu”) pierwszych Szkół, z wyłączeniem Szkół będących Laureatami Nagród, o których mowa w §3 pkt. 1 a) i b), Organizator przewidział po jednej nagrodzie III stopnia w postaci zestawu produktów marki Domestos (100 litrów płynu do toalet Domestos) do utrzymywania czystości w szkolnych łazienkach;
2. Organizator zastrzega sobie prawo do wglądu w plany remontu i aranżacji szkolnych łazienek, których remont oraz odświeżenie są finansowane ze środków zdobytych w Programie „Wzorowa Łazienka”. Organizator zastrzega sobie prawo do wglądu w przebieg prac remontowych, faktur i rozliczeń dotyczących remontu oraz odświeżenia. Organizator zastrzega sobie możliwość przekazania wytycznych do planu remontu i wystroju bądź odświeżenia szkolnej łazienki, do których nagrodzona szkoła zobowiązuje się zastosować. Nagrodzona Szkoła zobowiązuje się do przekazania zdjęć łazienki przed i po remoncie lub odświeżeniu oraz udostępnienia Organizatorowi szkolnej łazienki na potrzeby sfotografowania jej przed i po remoncie lub odświeżeniu.
3. Warunki przeprowadzenia remontu i odświeżenia oraz zasady przekazania Gwarantowanej Nagrody Głównej oraz Dodatkowych Nagród Głównych zostaną uregulowane odrębnymi umowami między Organizatorem, a zwycięskimi Szkołami. Umowy będą zgodne z celem Programu „Wzorowa Łazienka” oraz nie będą sprzeczne z postanowieniami niniejszego Regulaminu.

#### **§ 4. Zasady głosowania**

1. Od 01.10.2018 r. do 30.11.2018r. internauci mogą głosować na dodane do Programu i opublikowane na Stronie Internetowej galerii z Pracami Programowymi (dalej: „**Głosowanie**”).
2. Głosy mogą oddawać osoby fizyczne tylko z terytorium Rzeczypospolitej Polskiej, posiadające dostęp do sieci Internet (Internauci), (dalej: „**Głosujący**”) z zastrzeżeniem, że jedna osoba fizyczna może jednego dnia oddać tylko jeden Głos standardowy, o którym mowa §4 podpunkt 3a.
3. Istnieje sześć rodzajów głosów:
  - a) Głosy standardowe to głosy oddawane na stronie internetowej, o których mowa §4 podpunkt 4;
  - b) Głosy z paragonami to głosy oddawane na stronie internetowej, o których mowa §4 podpunkt 5. Jeden Głos z paragonem ma wagę 20 Głosów standardowych dla szkoły, na którą został oddany „głos z paragonem”;
  - c) Głosy z gry to głosy oddawane za pomocą aplikacji mobilnej dostępnej na telefony komórkowe z systemem android i iOS, o których mowa w §4 podpunkt 11;
  - d) Dodatkowe głosy to głosy, które można otrzymać zgodnie z zasadami o których mowa w §4 podpunkt 12;
  - e) Extra Głosy to głosy, które można otrzymać zgodnie z zasadami, o których mowa w §4 podpunkt 13;
  - f) Głosy z ankiety to głosy, które można otrzymać zgodnie z zasadami, o których mowa w §4



podpunkt 11;

4. Oddawanie Głosów standardowych odbywa się w dwóch następujących bezpośrednio po sobie etapach:
  - a) W pierwszym etapie należy wybrać galerię Szkoły, na którą chce się oddać głos i kliknąć w przycisk „Zagłosuj” w galerii na Stronie Internetowej, zaakceptować Regulamin oraz podać adres e-mail, na który zostanie niezwłocznie wysłany przez Organizatora specjalny, unikatowy kod weryfikujący;
  - b) W drugim etapie należy wpisać w dedykowane pole na stronie internetowej kod weryfikujący, który został wysłany na podany w pierwszym etapie adres email, po czym należy kliknąć na stronie internetowej w pole „Potwierdź głos”. Prawidłowe przepisanie kodu i podanie prawidłowych danych będzie skutkowało oddaniem ważnego głosu. Jeden głos Głosującego zapewnia Szkole 1 głos w Programie. Kod weryfikujący jest ważny przez 24h od momentu jego wysłania do użytkownika. Po tym czasie kod weryfikujący staje się niekatywny i nie można z niego skorzystać, aby oddać głos na Szkołę;
5. Głosujący może zwiększyć liczbę oddanych głosów na rzecz Szkoły podczas pojedynczego głosowania. Głosujący oddając 1 (słownie: „jeden”) Głos z paragonem może przyznać równowartość 20 (słownie: „dwudziestu”) Głosów standardowych poprzez wykonanie łącznie następujących czynności:
  - a) zakupienie w okresie od 1.09.2018 r. do 30.11.2018 roku dowolnego produktu marki Domestos i zachowanie paragonu, z którego treści wynikać będzie dokonanie zakupu produktu marki Domestos. W przypadku, gdy z treści paragonu nie wynika w sposób niebudzący wątpliwości, że zakupiono produkt marki Domestos, Głosujący może poprosić w sklepie, w którym dokonano zakupu, o stosowną adnotację na odwrocie paragonu wraz z pieczętką sklepu;
  - b) kliknięcie w przycisk „Głosuj z paragonem” w galerii na Stronie Internetowej;
  - c) podanie daty zakupu, numeru paragonu i numeru kasy fiskalnej;
  - d) dodanie zdjęcia paragonu (plik .jpg o maksymalnym rozmiarze 5 MB);
  - e) podanie adresu e-mail;
  - f) zaakceptowanie Regulaminu;
  - g) wyrażenie zgody na przetwarzanie udostępnionych danych osobowych (adres e-mail) w celach związanych przedmiotowo z Programem;
6. Organizator ma do 14 dni roboczych na weryfikację paragonu i dopisanie Głosów do konta Szkoły, na którą został oddany Głos z paragonem.
7. Organizator zastrzega, że jeśli paragon nie zostanie pozytywnie zweryfikowany, Głosy nie zostaną doliczone szkole.
8. Organizator zastrzega, że 1 Głos z paragonem stanowi równowartość 20 Głosów standardowych, niezależnie od liczby zakupionych produktów Domestos widniejących na paragonie.
9. Organizator zastrzega sobie możliwość poproszenia Głosującego o przedstawienie oryginału dowodu zakupu do wglądu.
10. Organizator zastrzega sobie możliwość dokonania weryfikacji Głosów, polegającej na sprawdzeniu, czy przesłany wraz z formularzem numer dowodu zakupu jako kolejny głos przez jednego Głosującego lub przez innego Głosującego, stanowi ten sam dowód zakupu. W przypadku przesłania tego samego dowodu zakupu przez tego samego lub innego Głosującego jako kolejny głos, taki głos nie bierze udziału w głosowaniu i głosy nie zostaną dopisane do konta Szkoły, na którą oddany był Głos z paragonem.
11. Oddawanie Głosów z gry odbywa się poprzez aplikację mobilną dostępną na telefony komórkowe z systemem android i iOS. Aby oddać Głos za pomocą aplikacji mobilnej, należy wykonać następujące

czynności:

- a) Pobrać aplikację mobilną na swój telefon po 1 października 2018 roku;
- b) Wybrać w aplikacji mobilnej Szkołę, na którą chce się oddać Głosy z gry;
- c) Zagrać w grę dostępną w aplikacji mobilnej. Każde 100 punktów zdobyte w grze to 1 Głos z gry dla Szkoły, o której mowa w §4 podpunkt 11b;
- d) Jeden Głos z gry ma równowartość jednego Głosu standardowego;
- e) Aplikacja mobilna będzie dostępna dla użytkowników po 1 października 2018 roku. O dacie jej udostępnienia Organizator powiadomi na Stronie Internetowej;
- f) Treści zawarte w aplikacji mobilnej mają charakter edukacyjny. Celem aplikacji jest propagowanie i popularyzacja wśród uczniów wiedzy na temat higieny w toaletach;

12. Każda Szkoła biorąca udział w programie może jednorazowo zwiększyć o 250 (słownie: "dwieście pięćdziesiąt") swoją liczbę głosów (dalej „**Dodatkowe Głosy**”). Warunkiem otrzymania Dodatkowych Głosów jest:

- wywieszenie na terenie szkoły plakatów, które promują program Wzorowa łazienka;

i

- naklejenie naklejek przeznaczonych do szkolnych łazienek, które promują zasady higieny podczas korzystania z toalet;

i

- przesłanie do Organizatora przez stronę internetową za pomocą konta Szkoły po zalogowaniu zdjęć dokumentujących rozmieszczenie plakatów i naklejek na terenie szkoły;

a) Szkoła może ubiegać się o dodatkowe jednorazowe 250 (słownie: dwieście pięćdziesiąt") Głosów w terminie od 20 sierpnia 2018 roku od godziny 13:00 do 11 listopada 2018 roku do godziny 23:59. Po tym terminie Dodatkowe Głosy nie będą doliczane i nie będzie możliwości ubiegania się o nie;

b) Za datę zgłoszenia chęci otrzymania 250 (słownie: "dwieście pięćdziesiąt") Dodatkowych Głosów uznaje się datę i godzinę wgrania zdjęć, o których mowa w §4 punkcie 12;

c) Materiały o których mowa w §4 podpunkt 12, zostaną wysłane przez Organizatora na jego koszt, do pierwszych 500 (słownie: "pięćset") szkół, które poprawnie zarejestrują się w Programie. Każda z 500 paczek będzie zawierała nie mniej niż 2 naklejki oraz nie mniej niż 2 plakaty. Organizator wyśle wspomniane materiały niezwłocznie licząc od dnia poprawnej rejestracji szkoły w Programie, ale nie później niż w ciągu 30 dni roboczych od daty tej rejestracji. Wysyłka materiałów trwa do 30.10.2018 lub do wyczerpania puli dostępnych paczek ;

d) Plakat promujący oraz naklejki będą także dostępne do pobrania w formie elektronicznej na koncie Szkoły na Stronie Internetowej po zalogowaniu. Szkoła może je we własnym zakresie wydrukować. Organizator nie będzie zwracał kosztów druku wspomnianych materiałów promocyjnych. Organizator nie narzuca rodzaju ani formy wydruku;

e) Samodzielnie wydrukowane materiały, o których mowa w §4 podpunkt 12d, również podlegają gratyfikacji zgodnie z zasadami przedstawionym w §4 podpunkt 12;

f) Dodanie jednorazowo przyznawanych Dodatkowych Głosów nastąpi po zweryfikowaniu przez Organizatora autentyczności przysłanych zdjęć, nie później niż do 14 dnia roboczego od momentu dołączenia zdjęć na konto Szkoły po zalogowaniu na Stronie Internetowej;

13. Każda Szkoła biorąca udział w Programie może jednorazowo zwiększyć o 500 (słownie: "pięćset"), swoją liczbę głosów (dalej „**Extra Głosy**”), które zostaną przyznane przez Organizatora. Warunkiem otrzymania Extra Głosów jest zorganizowanie w szkole akcji pt. „Światowego Dnia Toalet” promującej zasady korzystania z toalety i edukującej w zakresie utrzymywania czystości w łazienkach oraz przeprowadzenie fotorelacji z tego wydarzenia oraz wgranie tych zdjęć (fotorelacji) do konta Szkoły na Stronie Internetowej w sekcji po zalogowaniu. Wydarzenie powinno mieć charakter edukacyjny i być przeprowadzone na terenie szkoły. Szkoła powinna przeprowadzić akcję w dniach 12.11.2018r.-21.11.2018r.;
- a) Dodanie jednorazowo przyznaczonych Extra Głosów nastąpi po zweryfikowaniu przez Organizatora poprawności i autentyczności przysłanych zdjęć, nie później niż do 14 dnia roboczego od momentu wgrania zdjęć do konta szkoły na Stronie Internetowej;
- b) Zdjęcia dokumentujące akcję „Światowy Dzień Toalet” można wgrywać do 25 listopada 2018 roku do godziny 23:59. Po tym terminie głosy za to działanie nie zostaną naliczone;
14. Liczba Głosów Standardowych możliwa do oddania z jednego adresu IP jest ograniczona do 150 dziennie.
15. Liczba Głosów Standardowych możliwa do oddania z jednego adresu email jest ograniczona do 1 dziennie.
16. Organizator zastrzega sobie prawo do modyfikowania i udoskonalania mechanizmów głosowania w trakcie Programu, w szczególności pod kątem bezpieczeństwa.
17. Organizator zastrzega sobie prawo do wstrzymania głosowania w trakcie trwania Programu, jeśli uzna, że oddawane głosy są niezgodne z niniejszym Regulaminem.
18. Na podstawie sumy wszystkich głosów oddanych zgodnie z §4 podpunkt 3 na daną galerię Szkoły na Stronie Internetowej w sekcji „Ranking” publikowany jest ranking szkół. Galerie Szkół, które zdobyły najwięcej głosów, zostaną nagrodzone Nagrodami, o których mowa w §3 niniejszego Regulaminu.
19. Po zakończeniu Głosowania Organizator podsumuje ostateczną liczbę Głosów oddanych na każdą Galerię Programową.
20. W przypadku otrzymania przez dwie Szkoły takiej samej liczby Głosów koniecznych do uzyskania Nagrody, Organizator przyzna nagrodę Szkole, na której galerię (Pracę Programową), oddano ostatni głos wcześniej.
21. Organizator zastrzega sobie prawo do weryfikacji głosów oddanych na Galerie Programowe przed ogłoszeniem wyników, w trakcie głosowania oraz po jego zakończeniu. Głosy oddane w sposób niezgodny z Regulaminem zostaną odjęte.
22. Laureaci Programu, którzy uzyskali prawo do otrzymania Nagrody, zostaną powiadomieni o wygranej za pośrednictwem wiadomości e-mail wysłanej na adres e-mail wskazany w Formularzu Zgłoszeniowym nie później niż w ciągu 45 dni roboczych od dnia zakończenia Głosowania.
23. W treści wiadomości e-mail, o którym mowa powyżej (§4 podpunkt 22), Laureat Programu otrzyma instrukcję, jak odebrać Nagrodę.
24. Nagrody III stopnia w postaci zestawu produktów Domestos zostaną wysłane do poszczególnych Laureatów Programu pocztą lub przesyłką kurierską na koszt Organizatora na adres szkoły, której nagroda III stopnia przysługuje.
25. Wysyłka Nagród III stopnia do Laureatów Programu nastąpi nie później niż do 30.03.2019 roku.
26. W przypadku niepodjęcia przez Laureata Programu którejkolwiek Nagrody, o której mowa w §3, w terminie 14 dni od dnia pozostawienia jej do dyspozycji Laureata Programu, prawo do Nagrody wygasa.

27. Organizator zastrzega, że Nagrody nie podlegają zamianie na ich równowartość pieniężną ani nagrody innego rodzaju.
28. Sposób przekazania Nagrody I i II stopnia zostanie ustalony indywidualnie między Organizatorem, a Dyrektorem lub osobą upoważnioną przez Dyrektora nagrodzonej Szkoły po ogłoszeniu wyników. Nagrody I i II stopnia zostaną wydane w uzgodnieniu ze zwycięskimi Szkołami, w oparciu o projekty udostępnione do wglądu Organizatora i przy współpracy z podwykonawcami zaakceptowanymi przez Organizatora w terminie uzgodnionym ze Zwycięzcami.
29. Laureatom Programu nie przysługuje prawo do wyboru Nagrody i zastrzeżenia szczególności właściwości Nagród.
30. Nagrody, które nie zostaną wydane w Programie, pozostają do dyspozycji Organizatora.
31. Jeżeli Szkoła prowadzona jest w formie jednoosobowej, pozarolniczej działalności gospodarczej i jeżeli zgodnie z przepisami prawa podatkowego, Nagroda dla takiej Szkoły będzie podlegać zryczałtowanemu podatkowi dochodowemu od osób fizycznych (10%), Organizator doda do wartości nagrody uzyskanej w Programie nagrodę pieniężną w wysokości 11,11% wartości brutto Nagrody. Przed wydaniem nagród Organizator pobierze od takiej Szkoły - jako Laureata Programu - zryczałtowany podatek dochodowy od osób fizycznych, zgodnie z przepisami prawa. Pobrany podatek zostanie odprowadzony przez Organizatora jako płatnika podatku zryczałtowanego na konto właściwego urzędu skarbowego. Nagrodzona Szkoła nie ma prawa żądania wypłaty dodatkowej nagrody pieniężnej.
32. Ostateczna Lista Laureatów Programu zostanie opublikowana na Stronie Internetowej do dnia 16.12.2018 r.

#### **§ 5. Prawa własności intelektualnej**

1. Biorąc udział w Programie, Szkoła jednocześnie oświadcza, że jest wyłącznym twórcą Pracy Programowej, w rozumieniu ustawy z dnia 4 lutego 1994 r. o prawie autorskim i prawach pokrewnych (Dz. U. z 2006 r. nr 90, poz. 631 ze zm.), oraz że przysługują jej pełne autorskie prawa majątkowe do Pracy Programowej. W razie, gdyby takie zapewnienie okazało się nieprawdziwe, Szkoła ponosi pełną odpowiedzialność z tego tytułu.
2. Organizator, w zamian za prawo uczestnictwa w Programie, nabywa od Szkoły prawo do korzystania, na zasadzie licencji niewyłącznej, z nagrodzonych Prac Programowych, będących utworami w rozumieniu Ustawy, w celu przeprowadzenia Programu.
3. Organizator, działając na podstawie art. 921 § 3 ustawy z dnia 23 kwietnia 1964 r. Kodeks cywilny (Dz. U. z 1964 r., Nr 16, poz. 93 ze zm.) zastrzega, że z chwilą wydania nagrody Laureatowi Programu, nabywa na czas nieokreślony i bez ograniczeń terytorialnych pełne prawo do korzystania z nagrodzonej Pracy Programowej, na następujących polach eksploatacji:
  - a) W zakresie utrwalania i zwielokrotniania utworu oraz jego opracowań – wytwarzanie dowolną techniką, w tym techniką drukarską, reprograficzną, zapisu magnetycznego oraz techniką cyfrową;
  - b) W zakresie obrotu oryginałami utworu oraz jego opracowaniami albo egzemplarzami, na których utwór utrwalono – wprowadzania do obrotu, użyczania lub najmu oryginału albo egzemplarzy;
  - c) W zakresie rozpowszechniania utworu oraz jego opracowań w sposób inny niż opisany w pkt 1) lub 2) – publiczne wykonanie, wystawienie, wyświetlenie, odtworzenie, publiczne udostępnienie utworu w taki sposób, aby każdy mógł mieć do niego dostęp w miejscu i czasie przez siebie wybranym, nadawanie za pośrednictwem stacji telewizyjnych naziemnych, w tym za pośrednictwem satelity,

multiplexu, reemitowanie, rozpowszechnianie w prasie, w sieci Internet, na plakatach, w tym plakatach wielkoformatowych oraz we wszelkich innych formach komunikacji, promocji, reklamy, oznaczania i produkcji towarów;

- d) W zakresie dokonywania wszelkich zmian i modyfikacji w utworze w całości lub części oraz dokonywania jego opracowań w całości lub części, w tym dokonywanie przeróbek, jakichkolwiek zmian i adaptacji całości lub poszczególnych części utworu oraz na zezwolenie na wykonywanie takich zmian, modyfikacji i opracowań przez podmioty trzecie, a także prawo korzystania z takich zmian, modyfikacji i opracowań przez Organizatora i osoby trzecie;
  - e) W zakresie rejestracji w Urzędzie Patentowym w charakterze znaku towarowego, używanie w obrocie gospodarczym lub niegospodarczym w charakterze oznaczenia przedsiębiorstwa, znaku towarowego lub innego charakterystycznego symbolu przedsiębiorstwa, jego części, albo towaru lub usługi;
  - f) W zakresie anonimowego rozpowszechniania nagrodzonego utworu, w zakresie decydowania o jego pierwszym publicznym udostępnieniu oraz sprawowania nadzoru nad sposobem korzystania z utworu;
  - g) Wykorzystanie we wszelkich formach komunikacji, promocji lub reklamy, w szczególności w charakterze materiału reklamowego lub promocyjnego, w charakterze elementu materiałów reklamowych lub promocyjnych takich jak ogłoszenia prasowe, reklamy zewnętrzne, filmy reklamowe, reklamy radiowe, materiały POS, rozpowszechnianie w sieci Internet, zarejestrowanie w charakterze znaku towarowego;
4. Uczestnik oświadcza, że zapoznał się z określonym w Regulaminie celem, dla którego nagrodzone Prace Programowe zostaną wykorzystane przez Organizatora lub Unilever.
  5. Z uwagi na to, że rezultatem udziału w Programie może być przyznanie Uczestnikowi Programu nagrody na zasadach opisanych w Regulaminie, z tytułu udzielenia licencji lub przeniesienia praw nie przysługuje dodatkowe wynagrodzenie.
  6. Organizator ma prawo udzielania dalszej licencji (sublicencja) w zakresie określonym §5 Regulaminu.

## **§ 6. Postępowanie Reklamacyjne**

1. Niezależnie i bez wpływu na przewidzianą przepisami powszechnie obowiązującego prawa odpowiedzialność Organizatora wobec konsumenta oraz uprawnienia przysługujące konsumentowi w zakresie zgłaszania i dochodzenia roszczeń, można zgłaszać do Organizatora wszelkie reklamacje dotyczące Programu.
2. Wszelkie reklamacje w zakresie mechaniki Programu Uczestnicy Programu powinni zgłaszać najpóźniej w terminie do 07.12.2018 r., zaś w zakresie wad Nagród do 31.04.2019 r. w formie pisemnej na adres Organizatora: Ad Craft Sp. z o.o. ul. Chmielna 8/9, 00-031 Warszawa, z dopiskiem na kopercie: „Reklamacja – Wzorowa Łazienka” lub w formie wiadomości email na adres poczty elektronicznej: wzorowalazienka@domestos.pl z dopiskiem o treści: „Reklamacja – Wzorowa Łazienka”.
3. Reklamacja powinna zawierać pełną nazwę Szkoły, dokładny adres, a także adres e-mail podany w Formularzu Zgłoszeniowym, jak również wskazanie okoliczności dotyczących przedmiotu reklamacji.
4. Reklamacje rozpatrywane będą przez Komisję Programową.
5. Komisja Programowa rozpatrzy reklamację w terminie 14 dni roboczych. W przypadku reklamacji przesłanych pocztą decyduje data stempla pocztowego, zaś w przypadku reklamacji przesłanych na adres poczty elektronicznej, data otrzymania wiadomości.
6. Szkoła zgłaszająca reklamację otrzyma decyzję Komisji Programowej na piśmie lub drogą elektroniczną.

## **§ 7. Postanowienia Końcowe**

1. Administratorem danych osobowych udostępnianych przez Uczestników Programu jest Unilever Polska Sp. z o.o. z siedzibą w Warszawie (02-305), Al. Jerozolimskie 134. Przetwarzanie danych osobowych odbywać się będzie na zasadach przewidzianych ustawą z dnia 29 sierpnia 1997r. o ochronie danych osobowych (Dz.U. z 2014, poz. 1182 z późn. zm.), a od dnia 25.05.2018 r. zgodnie z rozporządzeniem Parlamentu Europejskiego i Rady (UE) 2016/679 z dnia 27 kwietnia 2016 r. w sprawie ochrony osób fizycznych w związku z przetwarzaniem danych osobowych i w sprawie swobodnego przepływu takich danych oraz uchylenia dyrektywy 95/46/WE (ogólne rozporządzenie o ochronie danych). Administrator danych osobowych powierzy Ad Craft Sp. z o.o. z siedzibą w Warszawie (00-020), ul Chmielna 2/31 przetwarzanie danych osobowych na podstawie zawartej z nim umowy o powierzeniu przetwarzania danych osobowych. Dane osobowe będą przetwarzane wyłącznie w celach związanych przedmiotowo z Programem, tj. w celach związanych z realizacją nagród, prowadzeniem sprawozdawczości finansowej, a także rozpatrzenia ewentualnych reklamacji. Podanie danych osobowych ma charakter dobrowolny, lecz niezbędny do realizacji nagrody i rozpatrzenia ewentualnych reklamacji. Osobom udostępniającym dane osobowe przysługują prawa do: prawo dostępu do treści swoich danych osobowych, ich sprostowania/uzupełnienia/usunięcia/przenoszenia, jak też prawo do ograniczenia bądź wyrażenia sprzeciwu w kwestii przetwarzania. Osoby te mają prawo wniesienia skargi w zakresie ochrony danych osobowych do organu nadzorczego.
2. Organizator zastrzega sobie prawo dokonywania zmian w niniejszym Regulaminie nienaruszających podstawowych zasad Programu w każdym momencie trwania Programu. W przypadku zaistnienia takiej sytuacji, Organizator opublikuje stosowną informację na Stronie Internetowej oraz wyśle stosowną informację na adres poczty e-mail wskazany przez Szkołę w Formularzu Zgłoszeniowym. Zmiany w niniejszym Regulaminie nie mogą naruszać praw nabytych przez Uczestników Programu. W przypadku zmiany Regulaminu, po uprzednim poinformowaniu o tym Szkół, będą one miały prawo odstąpić od udziału w Programie bez żadnych konsekwencji.
3. W sytuacji, gdy osoba zgłaszająca Pracę Programową jest poniżej 18 roku życia, powinna zapoznać się z niniejszym Regulaminem wraz ze swoim przedstawicielem ustawowym oraz uzyskać zgodę swojego przedstawiciela ustawowego na przesłanie Pracy Programowej w ramach Programu.
4. Postanowienia niniejszego Regulaminu podlegają przepisom prawa polskiego.



**mikroporady.pl**

POMOC W ZARZĄDZANIU MIKRO FIRMA

Szanowna Pani  
Szanowny Pan

Wójt/Burmistrz/Prezydent

Dane wnioskodawców//petycjodawców znajdują się poniżej oraz - w załączonym pliku sygnowanym kwalifikowanym podpisem elektronicznym - stosownie do dyspozycji Ustawy z dnia 5 września 2016 r. o usługach zaufania oraz identyfikacji elektronicznej (Dz.U.2016.1579 dnia 2016.09.29) oraz przepisów art. 4 ust. 5 Ustawy o petycjach (Dz.U.2014.1195 z dnia 2014.09.05)\* - Data dostarczenia - zgodna z dyspozycją art. 61 pkt. 2 Ustawy Kodeks Cywilny (Dz. U. 2014.121 j.t.)

Preambuła Wniosku/Petycji:

**Celem niniejszego Wniosku/Petycji i zamierzeniem Osób go sygnujących - jest aby Urząd na stałe uczestniczył w przekazywaniu za pośrednictwem kanłów informacyjnych Gminy, bezpłatnych informacji przeznaczonych dla Lokalnych Mikroprzedsiębiorców – przydatnych im do podejmowania i prowadzenia działalności.**

Reasumując - Fundacja zamierza upowszechnić przydatne dla Mikroprzedsiębiorców informacje, **stanowiska i interpretacje planowanych zmian** w obszarze prawnym.

**Działając - pro publico bono - chcemy zwiększyć edukacyjny zasięg działania Fundacji - w oparciu o posiadane przez Gminę/Miasto odnośne bazy danych.**

W związku z powyższym:

§1) Na mocy art. 63 Na mocy art. 63 Konstytucji RP w związku z art 2 pkt 1, 2 i 3 Ustawy z dnia 11 lipca 2014 r. o petycjach (Dz.U.2014.1195 z dnia 2014.09.05) w nawiązaniu do 241 Kodeksu postępowania administracyjnego, wnosimy petycję do Kierownika JST - **aby zlecił podległym Pracownikom - przesłanie do Lokalnych Mikroprzedsiębiorców miejscowo właściwych dla terenu Gminy/Miasta - załączonych materiałów, scilicet: Stanowiska Fundacji w sprawie projektu ustawy o zarządzie sukcesyjnym przedsiębiorstwa funkcjonującego w formie osoby fizycznej prowadzącej działalność gospodarczą**

**W uprzednio realizowanych akcjach wnioskowania - uzyskaliśmy dane Pracownika Urzędu odpowiedzialnego za wykonywanie zadań - w ramach wypełniania dyspozycji art. 8 ust. 1 Ustawy z dnia 2 lipca 2004 r. o swobodzie działalności gospodarczej (Dz.U.2016.1829 t.j. z 2016.11.10) - zatem niniejszy wniosek pozwalamy sobie przesłać również DW - do wzmiankowanych Dedykowanych Pracowników.**

Kanały w zależności od posiadanych i preferowanych przez JST baz danych - scilicet: poczta e-mail, poczta konwencjonalna, listy SMS'owe, etc

## II Wniosek Odrębny w trybie

Ustawy z dnia 6 września 2001 r. o dostępie do informacji publicznej (Dz.U.2016.1764 t.j)

**§2) W przypadku twierdzącego rozpatrzenia petycji - Wnosimy o zwrotne poinformowanie Podmiotów składających petycję - o dacie przesłania materiałów oraz o ilości kontaktów - za pomocą których dokonano transferu materiałów.**

**§3) Na mocy 8 ust. 1 Ustawy o petycjach o petycjach (Dz.U.2014.1195 z dnia 2014.09.05), - wnosimy aby petycja w całości została opublikowana na Oficjalnej Stronie WWW Gminy, co niniejszym oznacza zgodę Wnoszących petycję - na upublicznienie ich danych kontaktowych.**

**W założeniu - wzmiankowane materiały mają być - permanentnie -** dostarczane przez Fundację i za zgodą Decydentów - przekazywane cyklicznie dalej przez JST – z wykorzystaniem kanałów i rejestrów kontaktowych Urzędu. Via Gminy - Fundacja - w ramach prowadzonej działalności statutowej - zobowiązuje się do cyklicznego dostarczania **bezpłatnych** materiałów na udostępnione adresy e-mail Urzędników wypełniających zadania w zakresie przydzielonych im kompetencji związanych operacyjnym wspieraniem przedsiębiorczości.

Gmina może oczywiście przesłać do Mikroprzedsiębiorców - załączone materiały w każdej formie i z każdym opisem - jaki wydaje się istotny z punktu widzenia wypełniania zadań publicznych - jednakże aby ułatwić Decydentom - wyartykułowanie intencji - jakie przyświecają działaniom Fundacji, a jednocześnie są w zgodzie z brzmieniem cytowanego art. 8 ustawy o swobodzie działalności gospodarczej - proponujemy zdefiniować odnośną preambułę w następujący sposób:

**“Fundacja Dr Bogusław J. Federa - Akademia Liderów Innowacji i Przedsiębiorczości - w ramach swojej działalności statutowej - za pośrednictwem kanałów dostępnych uruchomionych przez naszą Gminę - przesyła w załączeniu materiały - (wklejona nazwa dedykowanego do danej wysyłki stanowiska Fundacji - ad exemplum ) które mogą okazać się przydatne z punktu widzenia podejmowania i prowadzenia działalności - w szczególności przez Mikroprzedsiębiorców. Prosimy o zwrotne przekazanie ewentualnych uwag dot. załączonych materiałów oraz zasygnalizowanie innych potrzeb w tym względzie. Więcej informacji o Fundacji dostępnych jest pod adresem [www.mikroporady.pl](http://www.mikroporady.pl)“**

Prosimy o przesłanie informacji o wzmiankowanych danych kontaktowych oraz akcesie dot. zawarcia porozumienia z Fundacją na adres zwrotny [mikroporady@samorzad.pl](mailto:mikroporady@samorzad.pl) DW: [kancelaria@mikroporady.pl](mailto:kancelaria@mikroporady.pl).

Nadmieniamy iż korzystanie z serwisu Mikroporady.pl jest **bezpłatne i nieograniczone** w czasie, serwis nie publikuje żadnych reklam i ogłoszeń a ze względu na istotną rolę jaką spełnia dla rozwoju mikro przedsiębiorczości w Polsce uczestniczy w Światowym Programie Google Grants PRO . Fundacja prowadzi tylko i wyłącznie nieodpłatną działalność pożytku publicznego a jej działalność jest finansowana wyłącznie z darowizn i w ramach tzw. mechanizmu 1% Podatku.



W przypadku jakichkolwiek pytań - dot. Wniosku i odrębnej petycji - prosimy o telefony pod numer współnioskodawców

– tel. 608-048-887.

Wnosimy o przesyłanie odpowiedzi - jedynie w formie elektronicznej (bez użycia poczty konwencjonalnej) pod podany adres: [mikroporady@samorzad.pl](mailto:mikroporady@samorzad.pl) oraz DW: [kancelaria@mikroporady.pl](mailto:kancelaria@mikroporady.pl)

Wnioskodawca:

Dr Bogusław J. Feder

Akademia Liderów Innowacji i Przedsiębiorczości

Fundacja

ul. Orzeszkowej 2

05-827 Grodzisk Mazowiecki

KRS: 0000318482

Współnioskodawca:

Szulc-Efekt sp zoo

Prezes Zarządu:

Adam Szulc

KRS: 0000059459

ul. Poligonowa 1

tel. (22) 673-62-12

608-318-418

603-158-914

Kapitał Zakładowy: 222 000,00 pln

[www.gmina.pl](http://www.gmina.pl) [www.samorzad.pl](http://www.samorzad.pl)

Stosownie do art. 4 ust. 2 pkt. 5 ww. Ustawy – wniosek/petycja\* zostały złożone za pomocą środków komunikacji elektronicznej - a wskazanym zwrotnym adresem poczty elektronicznej jest: [mikroporady@samorząd.pl](mailto:mikroporady@samorząd.pl)

Adresatem Petycji - jest Organ ujawniony w komparycji.

Pozwalamy sobie przypomnieć, że stosownie do brzmienia art. 8 ust. 1 Ustawy z dnia 2 lipca 2004 r. o swobodzie działalności gospodarczej (Dz.U.2016.1829 t.j. z 2016.11.10)

"Organy administracji publicznej wspierają rozwój przedsiębiorczości, tworząc korzystne warunki do podejmowania i wykonywania działalności gospodarczej, w szczególności wspierają mikroprzedsiębiorców oraz małych i średnich przedsiębiorców."

### **Komentarz do Wniosku:**

Wyżej - podpisani Wnioskodawcy - prowadzą już z Gminami piąty rok z rzędu - akcję umieszczania przydatnych dla Mikroprzedsiębiorców - informacji o serwisie Mikroporady.pl w stronach WWW JST.

**W ramach wypełniania zadań statutowych - w ostatnim czasie - Fundacja przygotowała opinie dotyczące planowanych nowelizacji ustaw, związanych z podejmowaniem i prowadzeniem działalności gospodarczej przez Mikroprzedsiębiorców.**

**Wzmiankowane zmiany, wchodząc w życie - będą miały wpływ na Podmioty, do których wspierania w szczególnym stopniu Fundacja jest powołana.**

**Zatem - jak mamy nadzieję - w ramach współdziałania z Gminą - dzięki dostarczonym materiałom - Mikroprzedsiębiorcom będzie łatwiej odnaleźć się w zmieniającym się otoczeniu prawnym.**

Osnowa Wniosku:

Fundacja planuje w dalszym ciągu zawierać długofalowe porozumienia z Gminami, których celem jest prowadzenie wspólnej, bieżącej polityki informacyjnej w obszarze funkcjonowania Mikroprzedsiębiorstw.

W ten sposób chcemy docelowo - za pośrednictwem Gmin docierać do Mikroprzedsiębiorców - tworzyć nowoczesne kanały informacyjne, dostarczać w porozumieniu z Gminami rzetelne informacje - dostosowane do aktualnych potrzeb i lokalnej specyfiki.

Będziemy wdzięczni za wszelkie uwagi - w tym obszarze przekazywane ze strony Urzędników, zaznajomionych z bieżącymi potrzebami informacyjnymi lokalnych Mikroprzedsiębiorców.

W tym zakresie - w razie dalszego zainteresowania Gminy permanentną współpracą Fundacja pragnie realizować - za pośrednictwem Gminy - bezpłatną akcję informacyjną przeznaczoną dla mikro i małych przedsiębiorców, polegającą na przesyłaniu opracowań zawierających przedstawienie istotnych materiałów z punktu widzenia prowadzenia i podejmowania działalności gospodarczej oraz wprowadzonych zmian w prawie dotyczącym tej sfery.

Ponadto Fundacja - współpracując z gminą (po ewentualnym sygnowaniu odrębnego porozumienia) - może bezpłatnie - dostarczać za pośrednictwem Gminy - opracowania odnośnie nowych regulacji projektów ustaw wraz z wystąpieniami przedstawiającymi interesy mikro i małych przedsiębiorców do właściwego organu (ministra, urzędu) Ministerstwa.

Notabene - naszą Petycję kierujemy za pośrednictwem adresu e-mail uzyskanego uprzednio na podstawie wniosku przesłanego do Urzędów w trybie art. 6 ust. 1 pkt. lit. c Ustawy z dnia 6 września 2001 r. o dostępie do informacji publicznej (Dz.U.2015.2058 z dnia 2015.12.07) - w ramach którego prosiliśmy o podanie danych kontaktowych Pracownika Urzędu, realizującego w zakresie wykonywanych kompetencji - permanentnie lub sporadycznie – zadania informacyjne związane ze wspieraniem rozwoju lokalnej przedsiębiorczości - w ramach przedmiotowego art. 8 ust. 1 ww. Ustawy o swobodzie działalności gospodarczej.

**Dziękujemy przy okazji - za otrzymane kompletne i rzeczowe dane wzmiankowanych Pracowników Urzędu Gminy/Miasta**

**Mamy nadzieję, że nasze petycje przyczynią się do kompletacji rzeczonych baz danych, gdyż w naszym mniemaniu właściwe wypełnianie dyspozycji ww. Art. 8 ustawy o swobodzie działalności gospodarczej - powinno znaleźć w pierwszym rzędzie oparcie o kompletne i aktualizowane bazy danych, którymi Urząd powinien dysponować w celu prowadzenia skutecznej polityki informacyjnej i rzetelnego wspierania Mikroprzedsiębiorców.**

Docelowo materiały przeznaczone są do ich dostarczania – za pośrednictwem Urzędu – dla Lokalnych Mikroprzedsiębiorców, przy czym Urząd może przekazywać Fundacji przydatne informacje w przedmiocie najczęściej poszukiwanych przez Mikroprzedsiębiorców informacji czy najbardziej ważkich z punktu widzenia Decydentów - zagadnień i obszarów tematycznych.

**Za jakość dostarczanych materiałów odpowiada Fundacja, gwarantując zgodność treści wzmiankowanych materiałów z aktualnymi przepisami prawa (de lege lata) oraz ich aktualność i jakość w zakresie formy (popularne rozszerzenia plików, odwołania do strony WWW Fundacji, etc) .**

Notabene - Gminy, które jeszcze tego nie uczyniły - zachęcamy do podpisywania porozumień z Fundacją oraz zamieszczania naszego baneru “Kącik Przedsiębiorcy” wraz z linkiem do portalu [www.mikroporady.pl](http://www.mikroporady.pl) w Oficjalnych Serwisach WWW Jednostek Samorządu Terytorialnego. Załączamy rzeczony baner.

Fundacja zamierza analizować zmieniający się stan prawny - dotyczący otoczenia - istotnego z punktu widzenia Mikroprzedsiębiorcy - dostarczając interpretacji prawnych, omawiając zaistniałe - casus'y prawne, etc

Pracując permanentnie z Gminami w tym obszarze - obserwujemy w ostatnim czasie, nasilający się proces naturalnego przenoszenia ciężaru wspierania Mikroprzedsiębiorców - na struktury samorządowe.

Bezpośredni kontakt Decydentów z Mikroprzedsiębiorcami - pozwala rozwiązywać lokalne problemy i tworzyć efektywne warunki do podejmowania i prowadzenia działalności gospodarczej.

W naszym mniemaniu Gminy powinny w skali mikro (choćby poprzez odpowiednią politykę informacyjną) współdziałać w tym obszarze ze Sferami Rządowymi, które - w skali makro - związanymi inter alia ze skutecznym porządkowaniem i uszczelnianiem systemu podatkowego, informatyzacją rejestrów, etc

Jak wynika z informacji uzyskiwanych od Mikroprzedsiębiorców, dotychczasowa polityka informacyjna Gmin w tym względzie, ciągle się rozwija lecz wymaga permanentnej uwagi, stałego wspierania - tak aby zachować zadowalający poziom i przydatność informacji.

W procesie tym czynnie powinny uczestniczyć - w naszym mniemaniu Organy Władzy - wszak do Mikroprzedsiębiorców często nie docierają informacje o zasadzie "jednego okienka" możliwości rejestracji działalności gospodarczej w sposób elektroniczny, czy nawet o zmniejszonych stawkach ZUS, etc .

Fundacja informując - przy wsparciu Gminy - o wszelkich aspektach dot. podejmowania i prowadzenia działalności gospodarczej może wspomagać Decydentów w wypełnianiu zadań określonych w art. 8 ust. 1 Ustawy o swobodzie działalności gospodarczej.

Zatem Fundacja za pomocą Portalu Mikroporady.pl - planuje współdziałać z Decydentami w JST - w wypełnianiu zadań związanych ze wspieraniem rozwoju przedsiębiorczości, tworząc korzystne warunki do podejmowania i wykonywania działalności gospodarczej, w szczególności w obszarze Mikroprzedsiębiorców.

Jak powyżej wskazano - koresponduje to bezpośrednio z brzmieniem art. 8 ust. 1 wzmiankowanej powyżej Ustawy o swobodzie działalności gospodarczej - nakładającym na Organy Administracji Publicznej - taki obowiązek.

Oczywiście zakres i intensywność ewentualnej przedmiotowej współpracy będzie zależna od planów i zaangażowania Gminy.

Dla gmin, które jeszcze nie umieściły naszego baneru - Załączamy stosowny plik prosząc o jego publikację oraz zwracając uwagę na odpowiedni adres URL - przynależny do rzonego baneru: <https://mikroporady.pl/prowadzenie-dzialalnosci/kacik-przedsiębiorcy.html>

Prowadzone przez nas akcje w tym obszarze w ciągu ostatnich 5 lat - pozwoliły osiągnąć spory sukces - łącząc społecznie uzasadniony interes pro publico bono z interesem Mikroprzedsiębiorców - dostarczając im sprawdzone bezpłatne informacje pomocne w podejmowaniu i prowadzeniu działalności gospodarczej.

Obecnie z Fundacją współpracuje w tym obszarze ponad 950 Jednostek Samorządu Terytorialnego, a liczba zamieszczonych banerów stale wzrasta - dzięki aktywnemu wsparciu naszych działań przez Urzędników - którzy dostrzegają wagę i przydatność poruszanej przez nas problematyki.

To jak istotne dla Przedsiębiorców mogą być tego typu informacje wynika z naszej wieloletniej działalności w której wspieramy przedsiębiorców poprzez nasz portal [www.mikroporady.pl](http://www.mikroporady.pl)

W portalu mikroporady.pl - Fundacja publikuje na bieżąco - interpretacje nowelizowanych lub planowanych do nowelizacji - aktów prawnych. Dokonujemy analizy zmieniającego się otoczenia prawnego pod kątem poszanowania interesów Mikroprzedsiębiorców i wskazania ewentualnych zagrożeń dla stabilności i rozwoju mikro przedsiębiorczości

Fundacja prowadzi e-punkt Konsultacyjny, który udziela MikroPrzedsiębiorcom bezpłatnych porad dotyczących realnych problemów na jakie trafiają w swojej pracy.

Co miesiąc zespół prawników i konsultantów analizuje i aktualizuje wszystkie treści pod kątem ich zgodności w stosunku do zmieniających się przepisów prawa.

Z informacji zawartych na naszym serwisie [www.mikroporady.pl](http://www.mikroporady.pl) - korzysta – na stałe - ponad 900 Urzędów miast i gmin.

Jednocześnie obserwujemy - brak wiedzy, a także brak możliwości uzyskania bezpłatnych, przydatnych i rzetelnych informacji tego typu. Nasza praktyka ciągle utwierdza nas przekonaniu jak bardzo nasze działania są potrzebne i społecznie uzasadnione.

Wzmiankowaną lukę od wielu lat - niżej podpisana Fundacja stara się wypełniać - i to - jak nam się wydaje z dobrym skutkiem.

Dowodem na to jest prowadzona od 2012 roku stała współpraca z Gminami/Miastami w Kraju, której efektem jest to że większość JST umieszcza i porządkuje na swoich oficjalnych stronach WWW informacje dla mikro przedsiębiorców - tzw. "Strefy Przedsiębiorców"/ Kącik Przedsiębiorcy

Kącik Przedsiębiorcy, jest to miejsce, w którym Lokalny Mikro - Przedsiębiorca - uzyska w formie uporządkowanej: pomocne informacje, porady, formularze, wzory umów, informacje prawne, linki do instytucji wspierających mikro-przedsiębiorców, a także uzyska bezpłatne e-Porady, Konsultacje, w zakresie rozpoczęcia i prowadzenia działalności gospodarczej etc - kompendium narzędzi możliwych do przekazania w tej formie, pozwalających mikro-przedsiębiorcom uzyskać pożądane i przydatne informacje.

Ze wszystkich dokumentów, instrukcji, regulaminów, porad, e-porad niezbędnych dla mikro- firm, które znajdują się w bezpłatnym i innowacyjnym serwisie [www.mikroporady.pl](http://www.mikroporady.pl) można korzystać bezpłatnie w nieograniczonym czasie .

Jak wynika z przytoczonej argumentacji - niewielkim nakładem pracy ze strony Gminy/Miasta można zainicjować proces wzbogacania kanałów informacyjnych JST, dzięki którym każdy Przedsiębiorca - znajdzie przydatne dla siebie, bezpłatne informacje.

Szanowna Pani  
Szanowny Pan  
Wójt/Burmistrz/Prezydent

Dane wnioskodawców//petycjodawców znajdują się poniżej oraz - w załączonym pliku sygnowanym kwalifikowanym podpisem elektronicznym - stosownie do dyspozycji Ustawy z dnia 5 września 2016 r. o usługach zaufania oraz identyfikacji elektronicznej (Dz.U.2016.1579 dnia 2016.09.29) oraz przepisów art. 4 ust. 5 Ustawy o petycjach (Dz.U.2014.1195 z dnia 2014.09.05)\* - Data dostarczenia - zgodna z dyspozycją art. 61 pkt. 2 Ustawy Kodeks Cywilny (Dz. U. 2014.121 j.t.)

Preambuła Wniosku/Petycji:

**Celem niniejszego Wniosku/Petycji i zamierzeniem Osób go sygnujących - jest aby Urząd na stałe uczestniczył w przekazywaniu za pośrednictwem kanałów informacyjnych Gminy, bezpłatnych informacji przeznaczonych dla Lokalnych Mikroprzedsiębiorców – przydatnych im do podejmowania i prowadzenia działalności.**

Reasumując - Fundacja zamierza upowszechniać przydatne dla Mikroprzedsiębiorców informacje, stanowiska i interpretacje planowanych zmian w obszarze prawnym.

**Działając - pro publico bono - chcemy zwiększyć edukacyjny zasięg działania Fundacji - w oparciu o posiadane przez Gminę/Maisto odnośne bazy danych.**

W związku z powyższym:

§1) Na mocy art. 63 Na mocy art. 63 Konstytucji RP w związku z art 2 pkt 1, 2 i 3 Ustawy z dnia 11 lipca 2014 r. o petycjach (Dz.U.2014.1195 z dnia 2014.09.05) w nawiązaniu do 241 Kodeksu postępowania administracyjnego, wnosimy petycję do Kierownika JST - **aby zlecił przesłanie do Lokalnych Mikroprzedsiębiorców miejscowo właściwych dla terenu Gminy/Miasta - załączonych materiałów, scilicet: Stanowiska Fundacji w sprawie projektu ustawy o zarządzie sukcesyjnym przedsiębiorstwa funkcjonującego w formie osoby fizycznej prowadzącej działalność gospodarczą”**

**W uprzednio realizowanych akcjach wnioskowania - uzyskaliśmy dane Pracownika Urzędu odpowiedzialnego za wykonywanie zadań - w ramach wypełniania dyspozycji art. 8 ust. 1 Ustawy z dnia 2 lipca 2004 r. o swobodzie działalności gospodarczej (Dz.U.2016.1829 t.j. z 2016.11.10) - zatem niniejszy wniosek pozwalamy sobie przesłać również DW - do wzmiankowanych Dedykowanych Pracowników.**

Kanały w zależności od posiadanych i preferowanych przez JST baz danych - scilicet: poczta e-mail, poczta konwencjonalna, listy SMS'owe, etc

**II Wniosek Odrębny** w trybie

Ustawy z dnia 6 września 2001 r. o dostępie do informacji publicznej (Dz.U.2016.1764 t.j)

§2) **W przypadku twierdzącego rozpatrzenia petycji - Wnosimy o zwrotne poinformowanie Podmiotów składających petycję - o dacie przesłania materiałów oraz o ilości kontaktów - za pomocą których dokonano transferu materiałów.**

§3) **Na mocy 8 ust. 1 Ustawy o petycjach o petycjach (Dz.U.2014.1195 z dnia 2014.09.05), - wnosimy aby petycja w całości została opublikowana na Oficjalnej Stronie WWW Gminy, co niniejszym oznacza zgodę Wnoszących petycję - na upublicznienie ich danych kontaktowych.**

**W założeniu - wzmiankowane materiały mają być - permanentnie -** dostarczane przez Fundację i za zgodą Decydentów - przekazywane cyklicznie dalej przez JST – z wykorzystaniem kanałów i rejestrów kontaktowych Urzędu. Via Gminy - Fundacja - w ramach prowadzonej działalności statutowej - zobowiązuje się do cyklicznego dostarczania **bezpłatnych** materiałów na udostępnione adresy e-mail Urzędników wypełniających zadania w zakresie przydzielonych im kompetencji związanych operacyjnym wspieraniem przedsiębiorczości.

Gmina może oczywiście przesłać do Mikroprzedsiębiorców - załączone materiały w każdej formie i z każdym opisem - jaki wydaje się istotny z punktu widzenia wypełniania zadań publicznych - jednakże aby ułatwić Decydentom - wyartykułowanie intencji - jakie przyświecają działaniom Fundacji, a jednocześnie są w zgodzie z brzmieniem cytowanego art. 8 ustawy o swobodzie działalności gospodarczej - proponujemy zdefiniować odnośną preambułę w następujący sposób:

**“Fundacja Dr Bogusław J. Federa - Akademia Liderów Innowacji i Przedsiębiorczości - w ramach swojej działalności statutowej - za pośrednictwem kanałów dostępnych**

uruchomionych przez naszą Gminę - przesyła w załączeniu materiały - (wklejona nazwa dedykowanego do danej wysyłki stanowiska Fundacji - ad exemplum ) które mogą okazać się przydatne z punktu widzenia podejmowania i prowadzenia działalności - w szczególności przez Mikroprzedsiębiorców. Prosimy o zwrotne przekazanie ewentualnych uwag dot. załączonych materiałów oraz zasygnalizowanie innych potrzeb w tym względzie. Więcej informacji o Fundacji dostępnych jest pod adresem [www.mikroporady.pl](http://www.mikroporady.pl)

Prosimy o przesłanie informacji o wzmiarkowanych danych kontaktowych oraz akcesie dot. zawarcia porozumienia z Fundacją na adres zwrótny [mikroporady@samorząd.pl](mailto:mikroporady@samorząd.pl) DW: [kancelaria@mikroporady.pl](mailto:kancelaria@mikroporady.pl).

Nadmieniamy iż korzystanie z serwisu Mikroporady.pl jest **bezpłatne i nieograniczone** w czasie, serwis nie publikuje żadnych reklam i ogłoszeń a ze względu na istotną rolę jaką spełnia dla rozwoju mikro przedsiębiorczości w Polsce uczestniczy w Światowym Programie Google Grants PRO . Fundacja prowadzi tylko i wyłącznie nieodpłatną działalność pożytku publicznego a jej działalność jest finansowana wyłącznie z darowizn i w ramach tzw. mechanizmu 1% Podatku.

W przypadku jakichkolwiek pytań - dot. Wniosku i odrębnej petycji - prosimy o telefony pod numer współwnioskodawców  
– tel. 608-048-887.

Wnosimy o przesyłanie odpowiedzi - jedynie w formie elektronicznej (bez użycia poczty konwencjonalnej) pod podany adres: [mikroporady@samorząd.pl](mailto:mikroporady@samorząd.pl) oraz DW: [kancelaria@mikroporady.pl](mailto:kancelaria@mikroporady.pl)

**- W udzielonej odpowiedzi prosimy o dokonanie kwantyfikację ilości adresów e-mail - do jakich Urząd dokonał przekazania materiałów w ramach petycji oraz podania daty przekazania przedmiotowych materiałów**

Wnioskodawca:  
Dr Bogusław J. Feder  
Akademia Liderów Innowacji i Przedsiębiorczości  
Fundacja  
ul. Orzeszkowej 2  
05-827 Grodzisk Mazowiecki  
KRS: 0000318482

Współwnioskodawca:  
Szulc-Efekt sp zoo  
Prezes Zarządu:  
Adam Szulc  
KRS: 0000059459  
ul. Poligonowa 1  
tel. (22) 673-62-12  
608-318-418  
603-158-914  
Kapitał Zakładowy: 222 000,00 pln  
[www.gmina.pl](http://www.gmina.pl) [www.samorząd.pl](http://www.samorząd.pl)

Stosownie do art. 4 ust. 2 pkt. 5 ww. Ustawy – wniosek/petycja\* zostały złożone za pomocą środków komunikacji elektronicznej - a wskazanym zwrótnym adresem poczty elektronicznej jest: [mikroporady@samorząd.pl](mailto:mikroporady@samorząd.pl)  
Adresatem Petycji - jest Organ ujawniony w komparacji.

Pozwalamy sobie przypomnieć, że stosownie do brzmienia art. 8 ust. 1 Ustawy z dnia 2 lipca 2004 r. o swobodzie działalności gospodarczej (Dz.U.2016.1829 t.j. z 2016.11.10)  
"Organy administracji publicznej wspierają rozwój przedsiębiorczości, tworząc korzystne warunki do podejmowania i wykonywania działalności gospodarczej, w szczególności wspierają mikroprzedsiębiorców oraz małych i średnich przedsiębiorców."

## **Komentarz do Wniosku:**

Wyżej - podpisani Wnioskodawcy - prowadzą już z Gminami piąty rok z rzędu - akcję umieszczania przydatnych dla Mikroprzedsiębiorców - informacji o serwisie Mikroporady.pl w stronach WWW JST.

**W ramach wypełniania zadań statutowych - w ostatnim czasie - Fundacja przygotowała opinie dotyczące planowanych nowelizacji ustaw, związanych z podejmowaniem i prowadzeniem działalności gospodarczej przez Mikroprzedsiębiorców.**

**Wzmiankowane zmiany, wchodząc w życie - będą miały wpływ na Podmioty, do których wspierania w szczególnym stopniu Fundacja jest powołana.**

**Zatem - jak mamy nadzieję - w ramach współdziałania z Gminą - dzięki dostarczonym materiałom - Mikroprzedsiębiorcom będzie łatwiej odnaleźć się w zmieniającym się otoczeniu prawnym.**

## Osnowa Wniosku:

Fundacja planuje w dalszym ciągu zawierać długofalowe porozumienia z Gminami, których celem jest prowadzenie wspólnej, bieżącej polityki informacyjnej w obszarze funkcjonowania Mikroprzedsiębiorstw.

W ten sposób chcemy docelowo - za pośrednictwem Gmin docierać do Mikroprzedsiębiorców - tworzyć nowoczesne kanały informacyjne, dostarczać w porozumieniu z Gminami rzetelne informacje - dostosowane do aktualnych potrzeb i lokalnej specyfiki.

Będziemy wdzięczni za wszelkie uwagi - w tym obszarze przekazywane ze strony Urzędników, zaznajomionych z bieżącymi potrzebami informacyjnymi lokalnych Mikroprzedsiębiorców.

W tym zakresie - w razie dalszego zainteresowania Gminy permanentną współpracą Fundacja pragnie realizować - za pośrednictwem Gminy - bezpłatną akcję informacyjną przeznaczoną dla mikro i małych przedsiębiorców, polegającą na przesyłaniu opracowań zawierających przedstawienie istotnych materiałów z punktu widzenia prowadzenia i podejmowania działalności gospodarczej oraz wprowadzonych zmian w prawie dotyczącym tej sfery.

Ponadto Fundacja - współpracując z gminą (po ewentualnym sygnowaniu odrębnego porozumienia) - może bezpłatnie - dostarczać za pośrednictwem Gminy - opracowania odnośnie nowych regulacji projektów ustaw wraz z wystąpieniami przedstawiającymi interesy mikro i małych przedsiębiorców do właściwego organu (ministra, urzędu) Ministerstwa.

Notabene - naszą Petycję kierujemy za pośrednictwem adresu e-mail uzyskanego uprzednio na postawie wniosku przesłanego do Urzędów w trybie art. 6 ust. 1 pkt. lit. c Ustawy z dnia 6 września 2001 r. o dostępie do informacji publicznej (Dz.U.2015.2058 z dnia 2015.12.07) - w ramach którego prosiliśmy o podanie danych kontaktowych Pracownika Urzędu, realizującego w zakresie wykonywanych kompetencji - permanentnie lub sporadycznie – zadania informacyjne związane ze wspieraniem rozwoju lokalnej przedsiębiorczości - w ramach przedmiotowego art. 8 ust. 1 ww. Ustawy o swobodzie działalności gospodarczej.

**Dziękujemy przy okazji - za otrzymane kompletne i rzeczowe dane wzmiankowanych Pracowników Urzędu Gminy/Miasta**

**Mamy nadzieję, że nasze petycje przyczynią się do kompletacji rzeczonych baz danych, gdyż w naszym mniemaniu właściwe wypełnianie dyspozycji ww. Art. 8 ustawy o swobodzie działalności gospodarczej - powinno znaleźć w pierwszym rzędzie oparcie o kompletne i aktualizowane bazy danych, którymi Urząd powinien dysponować w celu prowadzenia skutecznej polityki informacyjnej i rzetelnego wspierania Mikroprzedsiębiorców.**

Docelowo materiały przeznaczone są do ich dostarczania – za pośrednictwem Urzędu – dla Lokalnych Mikroprzedsiębiorców, przy czym Urząd może przekazywać Fundacji przydatne informacje w przedmiocie najczęściej poszukiwanych przez Mikroprzedsiębiorców informacji czy najbardziej ważkich z punktu widzenia Decydentów - zagadnień i obszarów tematycznych.

**Za jakość dostarczanych materiałów odpowiada Fundacja, gwarantując zgodność treści wzmiankowanych materiałów z aktualnymi przepisami prawa (de lege lata) oraz ich aktualność**



**i jakość w zakresie formy (popularne rozszerzenia plików, odwołania do strony WWW Fundacji, etc) .**

Notabene - Gminy, które jeszcze tego nie uczyniły - zachęcamy do podpisywania porozumień z Fundacją oraz zamieszczania naszego baneru "Kącik Przedsiębiorcy" wraz z linkiem do portalu [www.mikroporady.pl](http://www.mikroporady.pl) w Oficjalnych Serwisach WWW Jednostek Samorządu Terytorialnego. Załączamy rzeczony baner.

Fundacja zamierza analizować zmieniający się stan prawny - dotyczący otoczenia - istotnego z punktu widzenia Mikroprzedsiębiorcy - dostarczając interpretacji prawnych, omawiając zaistniałe - casus'y prawne, etc

Pracując permanentnie z Gminami w tym obszarze - obserwujemy w ostatnim czasie, nasilający się proces naturalnego przenoszenia ciężaru wspierania Mikroprzedsiębiorców - na struktury samorządowe.

Bezpośredni kontakt Decydentów z Mikroprzedsiębiorcami - pozwala rozwiązywać lokalne problemy i tworzyć efektywne warunki do podejmowania i prowadzenia działalności gospodarczej.

W naszym mniemaniu Gminy powinny w skali mikro (choćby poprzez odpowiednią politykę informacyjną) współdziałać w tym obszarze ze Sferami Rządowymi, które - w skali makro - związanymi inter alia ze skutecznym porządkowaniem i uszczelnianiem systemu podatkowego, informatyzacją rejestrów, etc

Jak wynika z informacji uzyskiwanych od Mikroprzedsiębiorców, dotychczasowa polityka informacyjna Gmin w tym względzie, ciągle się rozwija lecz wymaga permanentnej uwagi, stałego wspierania - tak aby zachować zadowalający poziom i przydatność informacji.

W procesie tym czynnie powinny uczestniczyć - w naszym mniemaniu Organy Władzy - wszak do Mikroprzedsiębiorców często nie docierają informacje o zasadzie "jednego okienka" możliwości rejestracji działalności gospodarczej w sposób elektroniczny, czy nawet o zmniejszonych stawkach ZUS, etc .

Fundacja informując - przy wsparciu Gminy - o wszelkich aspektach dot. podejmowania i prowadzenia działalności gospodarczej może wspomagać Decydentów w wypełnianiu zadań określonych w art. 8 ust. 1 Ustawy o swobodzie działalności gospodarczej.

Zatem Fundacja za pomocą Portalu Mikroporady.pl - planuje współdziałać z Decydentami w JST - w wypełnianiu zadań związanych ze wspieraniem rozwoju przedsiębiorczości, tworząc korzystne warunki do podejmowania i wykonywania działalności gospodarczej, w szczególności w obszarze Mikroprzedsiębiorców.

Jak powyżej wskazano - koresponduje to bezpośrednio z brzmieniem art. 8 ust. 1 wzmiankowanej powyżej Ustawy o swobodzie działalności gospodarczej - nakładającym na Organy Administracji Publicznej - taki obowiązek.

Oczywiście zakres i intensywność ewentualnej przedmiotowej współpracy będzie zależna od planów i zaangażowania Gminy.

Dla gmin, które jeszcze nie umieściły naszego baneru - Załączamy stosowny plik prosząc o jego publikację oraz zwracając uwagę na odpowiedni adres URL - przynależny do rzeczony baneru: <https://mikroporady.pl/prowadzenie-dzialalnosci/kacik-przedsiębiorcy.html>

Prowadzone przez nas akcje w tym obszarze w ciągu ostatnich 5 lat - pozwoliły osiągnąć spory sukces - łącząc społecznie uzasadniony interes pro publico bono z interesem Mikro przedsiębiorców - dostarczając im sprawdzone bezpłatne informacje pomocne w podejmowaniu i prowadzeniu działalności gospodarczej.

Obecnie z Fundacją współpracuje w tym obszarze ponad 950 Jednostek Samorządu Terytorialnego, a liczba zamieszczonych banerów stale wzrasta - dzięki aktywnemu wsparciu naszych działań przez Urzędników - którzy dostrzegają wagę i przydatność poruszanej przez nas problematyki.

To jak istotne dla Przedsiębiorców mogą być tego typu informacje wynika z naszej wieloletniej działalności w której wspieramy przedsiębiorców poprzez nasz portal [www.mikroporady.pl](http://www.mikroporady.pl)

W portalu mikroporady.pl - Fundacja publikuje na bieżąco - interpretacje nowelizowanych lub planowanych do nowelizacji - aktów prawnych. Dokonujemy analizy zmieniającego się otoczenia prawnego pod kątem poszanowania interesów Mikroprzedsiębiorców i wskazania ewentualnych zagrożeń dla stabilności i rozwoju mikro przedsiębiorczości

Fundacja prowadzi e-punkt Konsultacyjny, który udziela MikroPrzedsiębiorcom bezpłatnych porad dotyczących realnych problemów na jakie trafiają w swojej pracy.

Co miesiąc zespół prawników i konsultantów analizuje i aktualizuje wszystkie treści pod kątem ich zgodności w stosunku do zmieniających się przepisów prawa.

Z informacji zawartych na naszym serwisie [www.mikroporady.pl](http://www.mikroporady.pl) - korzysta – na stałe - ponad 900 Urzędów miast i gmin.

Jednocześnie obserwujemy - brak wiedzy, a także brak możliwości uzyskania bezpłatnych, przydatnych i rzetelnych informacji tego typu. Nasza praktyka ciągle utwierdza nas przekonaniu jak bardzo nasze działania są potrzebne i społecznie uzasadnione.

Wzmiankowaną lukę od wielu lat - niżej podpisana Fundacja stara się wypełniać - i to - jak nam się wydaje z dobrym skutkiem.

Dowodem na to jest prowadzona od 2012 roku stała współpraca z Gminami/Miastami w Kraju, której efektem jest to że większość JST umieszcza i porządkuje na swoich oficjalnych stronach WWW informacje dla mikro przedsiębiorców - tzw. "Strefy Przedsiębiorców"/ Kącik Przedsiębiorcy

Kącik Przedsiębiorcy, jest to miejsce, w którym Lokalny Mikro - Przedsiębiorca - uzyska w formie uporządkowanej: pomocne informacje, porady, formularze, wzory umów, informacje prawne, linki do instytucji wspierających mikro-przedsiębiorców, a także uzyska bezpłatne e-Porady, Konsultacje, w zakresie rozpoczynania i prowadzenia działalności gospodarczej etc - kompendium narzędzi możliwych do przekazania w tej formie, pozwalających mikro-przedsiębiorcom uzyskać pożądane i przydatne informacje.

Ze wszystkich dokumentów, instrukcji, regulaminów, porad, e-porad niezbędnych dla mikro- firm, które znajdujących się w bezpłatnym i innowacyjnym serwisie [www.mikroporady.pl](http://www.mikroporady.pl) można korzystać bezpłatnie w nieograniczonym czasie .

Jak wynika z przytoczonej argumentacji - niewielkim nakładem pracy ze strony Gminy/Miasta można zainicjować proces wzbogacania kanałów informacyjnych JST, dzięki którym każdy Przedsiębiorca - znajdzie przydatne dla siebie, bezpłatne informacje.



**POMAGAMY**  
POLAKOM PROWADZIĆ  
WŁASNY BIZNES.  
DOŁĄCZ DO NAS!

Grodzisk Mazowiecki, dnia 18.08.2017 r.

**Minister Rozwoju i Finansów**

**Ministerstwo Rozwoju**

**Plac Trzech Krzyży 3/5**

**00-507 Warszawa**

**Stanowisko wraz z propozycjami zmian mających na celu usuwanie możliwych barier  
mogących się pojawić w działalności mikroprzedsiębiorstw**

**w sprawie projektu ustawy o zarządzie sukcesyjnym przedsiębiorstwem osoby fizycznej**

**– projektowanych zmian w ustawach podatkowych mających znaczenie  
dla działalności przedsiębiorcy**

Stanowisko przygotowano na podstawie analizy zleconej przez Akademię Liderów Innowacji i Przedsiębiorczości Fundację dr. Bogusława Federa w projektowanych regulujących zasady tymczasowego zarządzania przedsiębiorstwem przedsiębiorcy będącego osobą fizyczną po jego śmierci oraz kontynuowania działalności gospodarczej wykonywanej przy użyciu tego przedsiębiorstwa.

Analiza i wystąpienie są działaniami w ramach misji Fundacji i serwisu Mikroporady.pl w zakresie wsparcia mikro i małych przedsiębiorców oraz monitorowania barier ich działalności.

Analizę i uwagi przygotował dla Akademii Liderów zespół Kancelarii Juris w składzie:

— adw. Jan A. Stefanowicz

— r. pr. Agnieszka Koziół

## Wstęp

Aktualnie w toku prac legislacyjnych na etapie konsultacji społecznych i opiniowania znajduje się przygotowany przez Ministerstwo Rozwoju i Finansów projekt z dnia 14 lipca 2017 r. ustawy o zarządzie sukcesyjnym przedsiębiorstwem osoby fizycznej.

Przedmiot nowej regulacji obejmuje zasady tymczasowego zarządzania przedsiębiorstwem przedsiębiorcy będącego osobą fizyczną po jego śmierci oraz kontynuowania działalności gospodarczej wykonywanej przy użyciu tego przedsiębiorstwa. Jak wskazuje projektodawca w uzasadnieniu projektu celem ustawy jest stworzenie ram prawnych dla płynnej kontynuacji działalności wykonywanej przez zmarłego przedsiębiorcę – osobę fizyczną w okresie przejściowym, tj. od śmierci przedsiębiorcy (otwarcia spadku) do czasu ustalenia następców prawnych przedsiębiorcy i rozstrzygnięcia o dalszych „losach” przedsiębiorstwa. **Ustawa reguluje w związku z tym zasady tymczasowego zarządzania przedsiębiorstwem przedsiębiorcy będącego osobą fizyczną po jego śmierci oraz kontynuowania działalności gospodarczej prowadzonej przy użyciu tego przedsiębiorstwa.** Projektodawca zwraca uwagę, iż działalność gospodarcza prowadzona indywidualnie przez osoby fizyczne jest zdecydowanie najpopularniejszą formą wykonywania działalności gospodarczej w Polsce. Przedsiębiorców, osób fizycznych jest c.a. 1 300 000 *versus* 24 000 firm średnich i dużych, w tym różnego typu spółek. 99 procent przedsiębiorców, osób fizycznych to mikro i mali przedsiębiorcy. Pomimo, iż brak tu jest danych statystycznych i ze sprawozdawczości ZUS oraz deklaracji podatkowych to nie wynika, to jednak w zdecydowanej większości tych przedsiębiorstw pracują członkowie rodziny. Wobec braku spójnych kompleksowych regulacji dla firm rodzinnych, niesprzyjających systemów ubezpieczenia społecznego oraz nieuwzględniających pracę w firmie rodzinnej regulacji podatkowych, system jako całość nie skłania do ujawniania pracy członków rodziny, a jeżeli tacy pracują w przedsiębiorstwie, to są oni poddani ubezpieczeniom i opodatkowaniu na ogólnych zasadach. Tym samym wszystkie ujęcia i badania ankietowe przynoszą tylko przybliżone szacunkowe dane na tyle odpowiadające rzeczywistości, na ile przedsiębiorcy i osoby pracujące w przedsiębiorstwie w istocie rodzinnym są skłonne ujawniać taką pracę nieopartą na zatrudnieniu.

W uzasadnieniu projektu ustawy wskazano, iż w świetle danych Instytutu Biznesu Rodzinnego, firmy rodzinne stanowią 36% wszystkich polskich przedsiębiorstw oraz wytwarzają 10% PKB naszego kraju. Zgodnie z innymi badaniami w Polsce w 2014 r. firmy rodzinne stanowiły ok. 1-1,2 mln podmiotów gospodarczych, z czego duży odsetek stanowiły firmy jednoosobowe, reprezentujące sektor MŚP, które generowały prawie 40% polskiego PKB oraz dawały zatrudnienie dla ok. 50% polskich pracowników. Raczej te ostatnie badania są bardziej prawdopodobne i firmy rodzinne, w tym szerokim rozumieniu to ponad 90 procent polskich przedsiębiorstw. Dlatego sprawy regulacji, takich kompleksowych, spójnych, a nie wycinkowych są kluczowe dla polskiej gospodarki. **Podstawową słabością przedkładanej regulacji** jest to, iż pomimo właściwego kierunku, pilnej konieczności uregulowania sprawy dziedziczenia przedsiębiorstwa nie jest to dokonywane w szerszym kontekście regulacji, o czym dalej w pkt 2.

Uwzględniając powyższe, w ślad za argumentacją w uzasadnieniu, projektodawca wychodzi naprzeciw potrzebom rynku i obrotu tworząc w nowej regulacji nowe instrumenty prawne, które niestety tylko mają rozwiązać problem sukcesji pokoleniowej w firmach rodzinnych. Takim instrumentem jest wprowadzany do porządku prawnego tzw. **zarząd sukcesyjny przedsiębiorstwa**. Projekt ustawy reguluje w kolejnych rozdziałach:

- zarząd przedsiębiorstwem w spadku (art. 4-6 projektu),
- zarząd sukcesyjny (art. 7-22 projektu),
- zarząd przedsiębiorstwem w spadku do dnia ustanowienia zarządu sukcesyjnego albo wygaśnięcia uprawnienia do powołania zarządcy sukcesyjnego (art. 23-27 projektu),
- stosunki prawne dotyczące zmarłego przedsiębiorcy lub przedsiębiorstwa w spadku (art. 28-34 projektu),
- zarząd sukcesyjny w przypadku śmierci wspólnika spółki cywilnej (art. 35-39 projektu),
- podatki w okresie zarządu sukcesyjnego (art. 40 projektu).

W związku z tym, że nowa regulacja wprowadza zmiany o charakterze systemowym, w projekcie znalazły się również propozycje zmian w przepisach ustaw powiązanych, zarówno w obszarze prawa prywatnego, jak i publicznego. Dotyczy to 25 aktów prawnych, w tym k.c., k.p., ustaw podatkowych i ubezpieczeń społecznych.

Poniżej w pkt 1 przedstawiono główne rozwiązania nowej regulacji, a w pkt 2 uwagi do projektowanych przepisów wraz z alternatywnymi propozycjami zmian w zakresie obowiązujących aktów prawnych.

## **1. Istotne rozwiązania projektu**

### **1.1. Słowniczek projektowanej ustawy**

**Dla potrzeb nowych przepisów w rozdziale 1 projektu w słowniczku (art. 3) wprowadza się do systemu prawa nowe pojęcia i definicje, tj. m.in.:**

- *decyzja związana z przedsiębiorstwem* – decyzja organu administracji publicznej, w szczególności pozwolenie, koncesja, zezwolenie albo licencja, wydana wobec przedsiębiorcy, związana z działalnością gospodarczą prowadzoną przez przedsiębiorcę przy użyciu jego przedsiębiorstwa, także w przypadku, gdy sprawa w przedmiocie udzielenia pozwolenia, koncesji, zezwolenia, licencji lub wydania innej decyzji została załatwiona milcząco;

Definicja powyższa jest w zasadzie zbędna. Co wchodzi w skład przedsiębiorstwa stanowi przepis art. 55<sup>1</sup> k.c., a zgodnie z art. 55<sup>2</sup> k.c. czynność prawna mająca za przedmiot przedsiębiorstwo obejmuje wszystko, co wchodzi w skład przedsiębiorstwa, chyba że co innego wynika z treści czynności prawnej albo z przepisów szczególnych; co przy sukcesji uniwersalnej pod tytułem ogólnym zapewnia przejście wszystkich niezbędnych praw, uprawnień wynikających również z aktów publicznoprawnych.

- *następca prawny przedsiębiorcy* – pierwotny następca prawny przedsiębiorcy albo osoba, która nabyła przedsiębiorstwo w spadku bezpośrednio od pierwotnego następcy prawnego przedsiębiorcy lub małżonka przedsiębiorcy, w tym osoba prawna albo jednostka organizacyjna, o której mowa w art. 33<sup>1</sup> § 1 Kodeksu cywilnego, do której wniesiono przedsiębiorstwo w spadku tytułem wkładu;

Wystarczające byłoby tu, aby wskazać, iż jest to osoba dziedzicząca przedsiębiorstwo albo inny podmiot, który nabył przedsiębiorstwo od tej osoby przed objęciem do prowadzenia.

- *pierwotny następca prawny przedsiębiorcy* – osoba, która zgodnie z prawomocnym postanowieniem o stwierdzeniu nabycia spadku albo przedmiotu zapisu windykacyjnego albo zgodnie z aktem poświadczenia dziedziczenia nabyła przedsiębiorstwo w spadku na podstawie powołania do spadku z ustawy albo z testamentu albo na podstawie zapisu windykacyjnego;

Definicja zbędna. Osoba dziedzicząca jest zdefiniowana w prawie.

- *udział w przedsiębiorstwie w spadku* – prawo wynikające ze wspólności majątku wchodzącego w skład przedsiębiorstwa w spadku, przysługujące następcy prawnemu przedsiębiorcy lub małżonkowi przedsiębiorcy;

Uwaga jw.

- *zapisobierca windykacyjny* – osoba, na rzecz której przedsiębiorca uczynił zapis windykacyjny, którego przedmiotem jest przedsiębiorstwo.

Uwaga jw.

## 1.2. Zarząd przedsiębiorstwem w spadku

W projektowanym art. 4 wprowadza się zasadę, iż w okresie od chwili śmierci przedsiębiorcy do dnia wygaśnięcia zarządu sukcesyjnego, a jeżeli zarząd sukcesyjny nie został ustanowiony – do dnia wygaśnięcia uprawnienia do powołania zarządcy sukcesyjnego, należące do spadku po przedsiębiorcy przedsiębiorstwo, jego zorganizowana część albo udział we współwłasności przedsiębiorstwa, także jeżeli jest przedmiotem zapisu windykacyjnego, a w przypadku gdy przedsiębiorca w chwili śmierci pozostawał w związku małżeńskim, także część majątku wspólnego małżonków obejmująca składniki przedsiębiorstwa, stanowią **przedsiębiorstwo w spadku**.

Do przedsiębiorstwa w spadku będą zaliczane także składniki niematerialne i materialne, o których mowa w art. 55<sup>1</sup> k.c., nabyte przez zarządcę sukcesyjnego na rachunek następców prawnych przedsiębiorcy i małżonka przedsiębiorcy.

Właściwie cała ta regulacja jest również zbędna, gdyż nie budziło wątpliwości, a w regulacjach od prawa rzymskiego po regulacje napoleońskie, jak i okresu międzywojennego, nie jest sporne, iż w skład spadku wchodzi przedsiębiorstwo, z tą może różnicą, iż w Polsce dominuje fikcja prawna, iż przedsiębiorca ma jedno przedsiębiorstwo. Przedsiębiorstwo jako zorganizowana część spadku, tu; pozostająca w tzw. ruchu, jest dostatecznie unormowana w k.c., a jedyny problem to ten, iż w Polsce właśnie nie może nadal pozostawać w ruchu z chwilą śmierci przedsiębiorcy; co zaburza zresztą ujęcie funkcjonalne przedsiębiorstwa. Dla potrzeb definicji ekonomicznej i cywilnoprawnej większości krajów dla uznania zorganizowanej części składników majątkowych za przedsiębiorstwo uznaje się tzw. pozostawanie w ruchu czyli posiadające zdolność wytwarzania produktów lub usług i wprowadzania ich na rynek *ergo* istotą ciągłości ruchu przedsiębiorstwa jest właśnie to, iż zachowując wszelkie uprawnienia publicznoprawne, niezależnie od tego kto podmiotowo rości sobie prawa do sukcesji. Na rachunek masy spadkowej i tym samym sukcesorów prowadzony jest ruch przedsiębiorstwa na podstawie wszelkich uprawnień, które posiadał przedsiębiorca; poza jednym wyjątkiem tzw. osobistych, wynikających z zawodowych, osobistych kwalifikacji i uprawnień, które może tylko przedsiębiorca osobiście wykonywać, a nie przez inne osoby, którymi się posługuje (udzielił upoważnienia) (patrz też uwagi w pkt 2 poniżej).

### 1.3. Instytucja zarządu sukcesyjnego, status i zakres działania zarządcy sukcesyjnego

**Zgodnie z projektowanym art. 7 zarząd sukcesyjny** ma obejmować zobowiązanie do prowadzenia przedsiębiorstwa w spadku oraz umocowanie do czynności sądowych i pozasądowych związanych z prowadzeniem przedsiębiorstwa w spadku.

**Zarządca sukcesyjny ma działać** w imieniu własnym, ale na rachunek następców prawnych przedsiębiorcy i małżonka przedsiębiorcy, którym przysługuje udział w przedsiębiorstwie w spadku (art. 8 projektu). W jednym czasie może być powołany tylko jeden zarządca sukcesyjny (art. 9 projektu).



Przedsiębiorca będzie mógł **powołać** zarządcę sukcesyjnego w drodze jednostronnej czynności prawnej – przez oświadczenie na piśmie pod rygorem nieważności (art. 10 projektu). W przypadku, gdy przedsiębiorca nie powołał zarządcy sukcesyjnego, zarządcę sukcesyjnego będzie mogła powołać (art. 12 projektu):

- osoba, która przyjęła spadek i uzyskała zgodę wszystkich pozostałych, znanych jej spadkobierców oraz małżonka przedsiębiorcy, chyba że otwarto testament w którym uczyniony został zapis windykacyjny, którego przedmiotem jest przedsiębiorstwo, albo
- małżonek przedsiębiorcy, jeżeli uzyskał on zgodę wszystkich znanych mu spadkobierców przedsiębiorcy albo zapisobiercy windykacyjnego, albo
- w przypadku, w którym przedmiotem zapisu windykacyjnego jest przedsiębiorstwo – osoba, która przyjęła zapis windykacyjny i która uzyskała zgodę małżonka przedsiębiorcy.

Uprawnienie do powołania zarządcy sukcesyjnego będzie przysługiwało wskazanym wyżej osobom uprawnionym przez okres dwóch miesięcy od dnia śmierci przedsiębiorcy. Mając na uwadze tę konstrukcję należy zauważyć, że w innych krajach, w Polsce okresu międzywojennego i zresztą do 1964 r. tę rolę pełnił prokurent. Dlatego przede wszystkim dla uzdrowienia i zbliżenia regulacji krajowych, co jest standardem na świecie należy wreszcie zrealizować zapis k.c., iż prokurę może ustanowić każdy przedsiębiorca. Prokura jest właśnie tą instytucją, która wprowadza zarządcę przedsiębiorstwa czyli osobę, która jest legitymowana do prowadzenia przedsiębiorstwa w imieniu i na rachunek przedsiębiorcy i może nadal działać po śmierci przedsiębiorcy do czasu, aż sukcesorzy nie postanowią co do losów przedsiębiorstwa, tzn. nie obejmą go lub nie dokonają zbycia. Można przywołać tu za Komentatorami Kodeksu handlowego<sup>1</sup>, do art. 61 par. 1 k.h., który stanowił, iż prokura upoważnia do wszystkich czynności sądowych i pozasądowych, jakie są związane z prowadzeniem jakiegokolwiek przedsiębiorstwa zarobkowego, że termin „upoważnia” odnosił się do stosunków wobec osób trzecich i obejmował nie tylko zwykłe, lecz także przekraczające zwykły zakres czynności, jeżeli one tylko mogły mieć związek z przedsiębiorstwem.

---

<sup>1</sup> Tak: Komentarz do Kodeksu handlowego, 1994, T.Dziurzyński, Z.Fenichel, M.Honzatko, str. 61 i nast.

Prokurent mógł więc wnosić pozwy w imieniu kupca (co oznacza obecnie - przedsiębiorca, osoba fizyczna), ustanawiać pełnomocnika procesowego, zawierać ugody w procesie; mogły być skutecznie do jego rąk doręczane pozwy przeciwko kupcowi w sprawach, związanych z prowadzeniem przedsiębiorstwa. O ile zatem przepisy odnoszące się do prokury nie stanowiły inaczej, prokurent mógł dokonywać czynności, do których normalnie potrzebne było pełnomocnictwo osobne. Natomiast już z mocy prokury umocowany był do nabywania nieruchomości i dokonywania czynności, mających na celu uwolnienie nieruchomości od obciążeń, o ile oczywiście pozostawało to w związku z przedsiębiorstwem. Mógł też dalej wydzierżawiać i wynajmować nieruchomości. Ograniczenia prokury nie miały skutku wobec osób trzecich nawet wówczas, gdy osoby te o ograniczeniu widziały lub wiedzieć powinny. Ponadto, zgodnie z art. 64 k.h. prokura mogła być w każdym czasie odwołana, wygasła wskutek ogłoszenia upadłości kupca, natomiast śmierć kupca ani utrata przez niego zdolności do działań prawnych nie powodowała wygaśnięcia prokury. Na tle tego przepisu, Komentatorzy zwracali m.in. uwagę, iż prokura wygasła z chwilą przejścia spółki w stan likwidacji; jednakże zasada ta nie obowiązywała, gdy kupiec jednoosobowy lub osoba prawna likwidowały swoje przedsiębiorstwo. Prokura wygasła również z chwilą zbycia przedsiębiorstwa, a także wskutek zamknięcia przedsiębiorstwa (wygaszenia działalności i zgłoszenia do rejestru) oraz także wskutek tego, że po jej udzieleniu nastąpiły okoliczności faktyczne, ograniczające prokurenta w zdolności do czynności prawnych.

Należy podnieść, iż jeżeli w projektowanej regulacji poszerzono by jej zakres i jednocześnie umożliwiono korzystać z prokury przedsiębiorcom, osobom fizycznym, spółkom cywilnym, to większa część regulacji dotycząca zarządu sukcesyjnego stałaby się zbędną i samo pojęcie zarządców sukcesyjnego również.

**Według projektowanego art. 14 zarządca sukcesyjny będzie uprawniony** do dokonywania czynności zwykłego zarządu w sprawach wynikających z prowadzenia przedsiębiorstwa w spadku; a co do czynności przekraczających zakres zwykłego zarządu w sprawach wynikających z prowadzenia przedsiębiorstwa w spadku - za zgodą wszystkich następców prawnych przedsiębiorcy oraz małżonka przedsiębiorcy, którym przysługuje udział w przedsiębiorstwie w spadku, a w braku takiej zgody – za zezwoleniem sądu.

Projekt stanowi, iż zarządca sukcesyjny zaciąga tylko takie zobowiązania, które są związane z prowadzeniem przedsiębiorstwa w spadku i które mogą być zaspokojone z dochodów lub majątku przedsiębiorstwa w spadku.

**Odwołanie zarządcy sukcesyjnego** będzie możliwe w każdym czasie. Może tego dokonać sam przedsiębiorca w formie pisemnej pod rygorem nieważności (art. 18 projektu). Po śmierci przedsiębiorcy zarządca sukcesyjny może być odwołany przez osobę, która uczestniczyła w jego powołaniu albo była do tego uprawniona, za zgodą pozostałych z tych osób (analogicznie jak przy powołaniu zarządcy sukcesyjnego po śmierci przedsiębiorcy). Niezależnie od tego, zarządcę sukcesyjnego może (samodzielnie) odwołać każdy z następców prawnych przedsiębiorcy (czyli po potwierdzeniu we właściwej drodze nabycia spadku), lub małżonek przedsiębiorcy, którym przysługuje udział w przedsiębiorstwie w spadku. Odwołanie zarządcy sukcesyjnego po śmierci przedsiębiorcy wymaga zachowania formy aktu notarialnego.

Osoba powołana jako zarządca sukcesyjny **może także zrezygnować z tej funkcji**, składając oświadczenie odpowiednio przedsiębiorcy (jeżeli zarządcę powołał przedsiębiorca za życia) albo przed notariuszem (art. 19 projektu).

Zarząd sukcesyjny ma mieć **charakter tymczasowy**. Zgodnie z przyjętą w projekcie zasadą, zarządca sukcesyjny będzie mógł prowadzić przedsiębiorstwo do czasu działu spadku, nie dłużej jednak niż przez okres dwóch lat od dnia śmierci przedsiębiorcy (art. 20 projektu).

Z ważnych przyczyn sąd, przed wygaśnięciem zarządu sukcesyjnego, będzie mógł – na wniosek osoby, na rzecz której działa zarządca sukcesyjny, przedłużyć okres zarządu sukcesyjnego o określony czas, nie dłuższy jednak niż okres pięciu lat od dnia śmierci przedsiębiorcy.

Zarząd sukcesyjny **wygaśnie** natomiast przed upływem dwóch lat od dnia śmierci przedsiębiorcy, nawet jeśli nie zostanie dokonany dział spadku, w następujących przypadkach:

- z upływem dwóch miesięcy od dnia śmierci przedsiębiorcy, jeżeli w tym okresie żaden ze spadkobierców przedsiębiorcy nie przyjął spadku ani zapisobierca windykacyjny nie przyjął zapisu windykacyjnego, chyba że zarządca sukcesyjny działa na rzecz małżonka przedsiębiorcy;
- z upływem miesiąca od dnia prawomocnego stwierdzenia nabycia spadku albo poświadczenia dziedziczenia, jeżeli spadek nabył jeden spadkobierca albo zapisobierca windykacyjny nabył przedsiębiorstwo w spadku w całości;
- z dniem nabycia od pierwotnego następcy prawnego lub małżonka przedsiębiorcy przedsiębiorstwa w spadku przez jedną osobę;

- z upływem miesiąca od dnia odwołania zarządcy sukcesyjnego albo rezygnacji z tej funkcji, chyba że w tym okresie powołano kolejnego zarządcę sukcesyjnego;
- z upływem miesiąca od dnia śmierci, utraty przez zarządcę sukcesyjnego pełnej zdolności do czynności prawnych, prawomocnego orzeczenia w stosunku do niego zakazu wykonywania działalności lub pełnienia funkcji zarządcy sukcesyjnego, chyba że w tym okresie powołano kolejnego zarządcę sukcesyjnego;
- z dniem ogłoszenia upadłości przedsiębiorcy.

W projektowanej ustawie przyjmuje się, że w okresie od chwili śmierci przedsiębiorcy do dnia ustanowienia zarządu sukcesyjnego albo wygaśnięcia uprawnienia do powołania zarządcy sukcesyjnego, osoby uprawnione do powołania zarządcy sukcesyjnego (małżonek lub prawdopodobny zapisobierca windykacyjny, a w braku tych osób – prawdopodobny spadkobierca przedsiębiorcy) mogą dokonywać **czynności koniecznych do zachowania lub zabezpieczenia** majątku przedsiębiorstwa w spadku lub możliwości prowadzenia tego przedsiębiorstwa (art. 23 projektu).

Powyższe rozwiązania są **niespójne i stwarzają istotne ryzyka**. Zarządca sukcesyjny tak, jak prokurent powinien mieć obowiązek prowadzenia przedsiębiorstwa w spadku tak, jak przedsiębiorca, przy zastrzeżeniu czynności zwykłego zarządu i nie powinno z prawa wynikać, iż może porzucić przedsiębiorstwo czy wręcz utracić możliwość jego prowadzenia w związku z wygaśnięciem zarządu lub innymi czynnościami, choćby odwołania przez spadkobierców do chwili przekazania przedsiębiorstwa, zarządu nim swojemu następcy bądź pełnomocnikowi następców prawnych uprawnionych do dokonania takiego umocowania, wydania przedsiębiorstwa zapewniającego utrzymanie go w ruchu. W przypadku utraty tytułu prawnego stosuje się przepisy o prowadzeniu cudzych spraw bez zlecenia i prawa do dokonywania czynności zapobiegających utracie wartości, stratom majątkowym (art. 752 k.c.).

#### 1.4. Stosunki prawne dotyczące zmarłego przedsiębiorcy lub przedsiębiorstwa w spadku, zasada kontynuacji

Zgodnie z art. 28 projektu od chwili ustanowienia zarządu sukcesyjnego zarządca sukcesyjny może wykonywać majątkowe prawa i obowiązki zmarłego przedsiębiorcy w sprawach wynikających z prowadzenia przedsiębiorstwa w spadku. We wszystkich stosunkach umownych, w których przepisy lub umowa przewidują po śmierci przedsiębiorcy działanie spadkobierców przedsiębiorcy, w sprawach wynikających z prowadzenia przedsiębiorstwa w spadku działa zarządca sukcesyjny.

**W projektowanym art. 32 zapisano zasadę kontynuacji stosunków umownych stanowiąc, iż w braku odmiennych postanowień umowy, śmierć przedsiębiorcy nie powoduje wygaśnięcia umowy zawartej przez tego przedsiębiorcę w zakresie działalności jego przedsiębiorstwa, jeżeli z chwilą śmierci przedsiębiorcy został ustanowiony zarząd sukcesyjny. Uprawnienia i obowiązki wynikające z takiej umowy będą przechodzić na pierwotnych następców prawnych przedsiębiorcy, a do chwili wygaśnięcia zarządu sukcesyjnego ma je wykonywać zarządca sukcesyjny. Powyższa zasada nie będzie miała zastosowania do umów, których wykonanie zależy od osobistych przymiotów zmarłego przedsiębiorcy.**

Jeżeli zarząd sukcesyjny został ustanowiony po śmierci przedsiębiorcy, obowiązywanie umowy zawartej przez przedsiębiorcę w zakresie działalności jego przedsiębiorstwa będzie **zależało od potwierdzenia** tej umowy (art. 33 projektu). W przypadku takiego potwierdzenia, uprawnienia i obowiązki wynikające z takiej umowy przejdą na następców prawnych przedsiębiorcy, a jeżeli został ustanowiony zarząd sukcesyjny, do czasu wygaśnięcia zarządu sukcesyjnego, wykonywać je będzie zarządca sukcesyjny. Potwierdzenie umowy będzie miało moc wsteczną od daty śmierci przedsiębiorcy.

Jeżeli natomiast nie ustanowiono zarządu sukcesyjnego, umowa wygaśnie wraz z upływem terminu do powołania zarządcy sukcesyjnego, a zobowiązania wynikające ze spełnienia świadczenia przez drugą stronę umowy wejdą do długów spadkowych.

W praktyce wszystkie powyższe zagadnienia załatwiałyby **formuła pełnej sukcesji uniwersalnej pod tytułem ogólnym z warunkiem zawieszającym i rozwiązującym**; po pierwsze trwania lub ustanowienia prokury i pod drugie prowadzenia przedsiębiorstwa, pozostawania w ruchu chyba, że sukcesorzy, za zgodą sądu, podejmą decyzję o likwidacji przedsiębiorstwa lub uczyni to sąd, na wniosek prokurenta w związku z uprawdopodobnieniem upadłości, a więc sytuacji, gdy ciężary i długi mogą przekroczyć aktywa, czyli nastąpi utrata wartości przedsiębiorstwa.

#### 1.5. Kwestie podatkowe w okresie zarządu sukcesyjnego

W projekcie w art. 40 wprowadza się zapis, zgodnie z którym przedsiębiorstwo w spadku uznaje się za **jednostkę organizacyjną niemającą osobowości prawnej, będącą podatnikiem**, o którym mowa we właściwych przepisach ustaw podatkowych.

## 1.6. Przepisy przejściowe

Projekt zakłada **wejście w życie ustawy z dniem 1 stycznia 2018 r.**, z tym, że art. 66 stanowi się, iż jej przepisy znajdą zastosowanie także, w przypadku gdy śmierć przedsiębiorcy nastąpiła przed dniem wejścia ustawy w życie, jeżeli do dnia wejścia w życie ustawy nie upłynął termin 2 miesięcy od dnia śmierci przedsiębiorcy do powołania zarządcy sukcesyjnego.

## **2. Uwagi do projektowanych rozwiązań**

2.1. Co do zasady **kierunek proponowanych zmian należy ocenić pozytywnie**. Przedsiębiorstwa tzw. rodzinne w tym ujęciu tradycyjnym, zawsze były i nadal powinny być jednym z istotnych elementów przedsiębiorczości, form prowadzenia i finansowania działalności gospodarczej, w oparciu o „zasoby rodzinne” tak w obszarze własności intelektualnej, materialne jak i zdolności finansowania. W aktualnym stanie **prawnym brak jest rozwiązań**, które zapewniałyby kontynuację prowadzenia przedsiębiorstwa przy zachowaniu jego ciągłości jako rodzinnego niezależnie od naturalnych procesów dziedziczenia, sukcesji i zmian w formie prowadzenia działalności gospodarczej. Rozwiązanie takie funkcjonowało przed wojną; zgodnie z przepisami rozporządzenia Prezydenta Rzeczypospolitej z dnia 7 czerwca 1927 r. o prawie przemysłowym (Dz.U. Nr 53, poz. 468).

2.2 Niewątpliwie wprowadzenie do polskiego systemu prawa rozwiązań, które umożliwiłyby przejściowe prowadzenie przedsiębiorstwa po śmierci przedsiębiorcy będącego osobą fizyczną jest **korzystne dla gospodarki**, ponieważ zapewnia ochronę działalności gospodarczej jako „żywego przedsiębiorstwo”, przed likwidacją nieuchronną w związku ze śmiercią osoby fizycznej i to nawet jeżeli nie było żadnych przesłanek ekonomicznych. Z tego punktu widzenia, *ratio legis* proponowanych nowych rozwiązań co do zasady spełnia powyższe przesłanki; aczkolwiek forma i przyjęte rozwiązania niekoniecznie są optymalne.

2.3. Bardziej **krytycznie** natomiast trzeba odnieść się **do konkretnych przepisów projektu**. Zasadnicza uwaga dotyczy tego, iż niepotrzebnie wprowadza się tak rozbudowaną regulację tworząc nową kategorię jednostki organizacyjnej, która na dodatek nie będzie miała zdolności prawnej, ani nie ma być formą prowadzenia przedsiębiorstwa w ramach i o statusie prowadzenia działalności gospodarczej. Zarządca tymczasowy, niezależnie od nazwy, trybu i podstaw ustanawiania powinien w pełnym zakresie być traktowany, mieć kompetencje i obowiązki zarówno jako osoba kierująca przedsiębiorstwem / organ zarządczy, jak i kierownik zakładu pracy mający pełną legitymację do zarządu zwykłego, a wobec okresowo nieobjęcia przez sukcesorów prowadzenia przedsiębiorstwa, a tym samym nie wykonywania praw właścicielskich i zarządczych, mógłby mieć poszerzone zakresy, kompetencje do czynności przekraczających zwykły zarząd.

2.4. Możliwym i pożądanym rozwiązaniem w przedmiotowej materii powinno być przyjęcie **domniemania prawnego**, że przedsiębiorstwo w spadku jest prowadzone na rachunek spadkobierców (sukcesorów), do czasu oświadczenia się przez nich co do zachowania i prowadzenia przedsiębiorstwa, z tą tylko modyfikacją, że o ile nie wprowadzono prokury, to za prokurenta pojawia się zarządca (z pewnymi modyfikacjami kompetencji), który działa jak prokurent. Było by to zgodne z zasadą sukcesji uniwersalnej pod tytułem ogólnym (przedsiębiorstwo przechodzi na spadkobierców lub zapisobierców bądź ew. na nabywcę przedsiębiorstwa). Z punktu widzenia natomiast **dyrektywy racjonalnego ustawodawcy**, powyższe pozwoliłoby również na ograniczenie konieczności tak szerokiej ingerencji w materię wielu ustaw, tu; zmiana dotyczy 25 aktów prawnych z zakresu prawa cywilnego, administracyjnego, podatkowego.

2.5. Mając powyższe na uwadze, podstawowe, **kluczowe zmiany powinny objąć** tylko:

- ustawę z dnia 2 lipca 2004 r. o swobodzie działalności gospodarczej (tekst jednolity Dz.U. z 2016 r. poz. 1829, dalej usdg),
- ustawę z dnia 23 kwietnia 1964 r. Kodeks cywilny (tekst jednolity Dz. U. z 2016 r. poz. 380 ze zm.),
- ustawę z dnia 13 października 1995 r. o zasadach ewidencji i identyfikacji podatników i płatników (tekst jednolity Dz.U. z 2016 r. poz. 476 ze zm.) oraz

- ustawę z dnia 26 lipca 1991 r. o podatku dochodowym od osób fizycznych (tekst jednolity Dz.U. z 2012 r. poz. 361 ze zm., dalej updog).

2.6. **Zmiany** powinny objąć lub odnosić się do **przepisów Kodeksu cywilnego**, m. in. art. 43[4] oraz 43[8] par. 2 (dotyczące firmy), art. 55[1], 55[2], 55[4] (dotyczące przedsiębiorstwa), art. 109[1] par. 1 oraz 109[8] par. 1 (dotyczące prokury).

Należałoby przeprowadzić analizę w zakresie koniecznych zmian przepisów księgi czwartej Kc w szczególności w zakresie spadku do czasu jego objęcia przez spadkobierców, zarządcy masy spadkowej jak również odpowiednich przepisów Kodeksu postępowania cywilnego w zakresie dotyczącym w szczególności zabezpieczania masy spadkowej. Zmiany te należałoby dopracować, tak aby je wprowadzić do istniejącego systemu prawnego nie zaburzając jego funkcjonowania.

Również należałoby, w przypadku wyboru określonych rozwiązań, dopracować spójność siatki pojęć.

Zgodnie z art. 43[4] Kc, *firmą osoby fizycznej jest jej imię i nazwisko. Nie wyklucza to włączenia do firmy pseudonimu lub określeń wskazujących na przedmiot działalności przedsiębiorcy, miejsce jej prowadzenia oraz innych określeń dowolnie obranych.*

Proponowana regulacja: *firmą osoby fizycznej jest jej imię i nazwisko. Nie wyklucza to włączenia do firmy pseudonimu lub określeń wskazujących na przedmiot działalności przedsiębiorcy, miejsce jej prowadzenia oraz innych określeń dowolnie obranych. **Dopuszcza się prowadzenie przedsiębiorstwa osoby fizycznej po jej śmierci pod dotychczasową firmą na rachunek spadkobierców zgodnie z przepisami odrębnymi. W takim wypadku firma powinna zawierać dodatek „na rachunek przedsiębiorstwa w spadku”.***

Zgodnie z przepisem art. 43[8] Kc;

*§ 1. W przypadku utraty członkostwa przez współnika, którego nazwisko było umieszczone w firmie, spółka może zachować w swej firmie nazwisko byłego współnika tylko za wyrażoną na piśmie jego zgodą, a w razie jego śmierci - za zgodą jego małżonka i dzieci.*



*§ 2. Przepis § 1 stosuje się odpowiednio w wypadku kontynuowania działalności gospodarczej osoby fizycznej przez inną osobę fizyczną będącą jej następcą prawnym.*

*§ 3. Kto nabywa przedsiębiorstwo, może je nadal prowadzić pod dotychczasową nazwą. Powinien jednak umieścić dodatek wskazujący firmę lub nazwisko nabywcy, chyba że strony postanowiły inaczej.*

Proponowana zmiana w par. 2:

*Przepis § 1 stosuje się odpowiednio w wypadku kontynuowania działalności gospodarczej osoby fizycznej przez inną osobę fizyczną będącą jej następcą prawnym **oraz w wypadku prowadzenia przedsiębiorstwa na rachunek spadku zgodnie z przepisami odrębnymi.***

*Zgodnie z przepisem art. 55[1] Kc, przedsiębiorstwo jest zorganizowanym zespołem składników niematerialnych i materialnych przeznaczonym do prowadzenia działalności gospodarczej.*

*Obejmuje ono w szczególności:*

- 1) oznaczenie indywidualizujące przedsiębiorstwo lub jego wyodrębnione części (nazwa przedsiębiorstwa);*
- 2) własność nieruchomości lub ruchomości, w tym urządzeń, materiałów, towarów i wyrobów, oraz inne prawa rzeczowe do nieruchomości lub ruchomości;*
- 3) prawa wynikające z umów najmu i dzierżawy nieruchomości lub ruchomości oraz prawa do korzystania z nieruchomości lub ruchomości wynikające z innych stosunków prawnych;*
- 4) wierzytelności, prawa z papierów wartościowych i środki pieniężne;*
- 5) koncesje, licencje i zezwolenia;*
- 6) patenty i inne prawa własności przemysłowej;*
- 7) majątkowe prawa autorskie i majątkowe prawa pokrewne;*
- 8) tajemnice przedsiębiorstwa;*
- 9) księgi i dokumenty związane z prowadzeniem działalności gospodarczej.*

W pierwszej kolejności należałoby postulować zmianę wprowadzenia do przepisu art. 55[1] Kc; *przedsiębiorstwo jest zorganizowanym zespołem składników niematerialnych i materialnych dla prowadzenia działalności gospodarczej*. Celem tej zmiany jest wyeksponowanie tego, że przedsiębiorstwo jest ze swej istoty „żywe” - jest w ruchu, w przeciwieństwie do zbioru rzeczy lub innych składników materialnych oraz niematerialnych.

Zmiana w art. 55[1] Kc polegała by na objęciu dotychczasowej treści oznaczeniem par. 1, i dodaniem par. 2 o następującej treści:

***Przedsiębiorstwo prowadzone w ramach masy spadkowej przez prokurenta (ewentualnie rozszerzając o wykonawcę testamentu lub kuratora) obejmuje także firmę z odpowiednim dodatkiem oraz prawo do występowania w obrocie przy korzystaniu z identyfikacji statystycznej i podatkowej oraz innych oznaczeń i identyfikacji zgodnie z przepisami szczególnymi.***

Należałoby rozważyć ograniczenie możliwości prowadzenia przedsiębiorstwa po śmierci przedsiębiorcy tylko i wyłącznie do prokurenta (optymalnie jednocześnie, lub wykonawcy testamentu), którego on sam ustanowił. Niewątpliwie udzielenie prokury powinno się wiązać z istnieniem zaufania wobec osoby prokurenta, jak i posiadaniem przez niego odpowiednich kwalifikacji. Przedsiębiorca mógłby zatem za swego życia mieć możliwość kto poprowadzi jego działalność na wypadek jego śmierci.

Wydaje się, że dla pewności obrotu byłoby bezpieczniejsze powierzenie prowadzenia przedsiębiorstwa po śmierci przedsiębiorcy wyłącznie prokurentowi, którego kompetencje są jasno zdefiniowane w ustawie (Kc) zamiast wykonawcy testamentu, który nie będąc jednocześnie prokurentem, w pierwszej kolejności może realizować nie tyle cel jakim jest prowadzenie przedsiębiorstwa, ale rozdysponowanie masą spadkową zgodnie z postanowieniami testamentu.

Zgodnie z art. 55[2] Kc *czynność prawna mająca za przedmiot przedsiębiorstwo obejmuje wszystko, co wchodzi w skład przedsiębiorstwa, chyba że co innego wynika z treści czynności prawnej albo z przepisów szczególnych*.

Należałoby rozważyć kwestię zbycia przedsiębiorstwa prowadzonego na rachunek spadku z uwzględnieniem przepisów z księgi czwartej Kc dotyczących zbywania spadku lub składników majątkowych wchodzących w jego skład.

*Zgodnie z art. 55[4] Kc nabywca przedsiębiorstwa lub gospodarstwa rolnego jest odpowiedzialny solidarnie ze zbywcą za jego zobowiązania związane z prowadzeniem przedsiębiorstwa lub gospodarstwa, chyba że w chwili nabycia nie wiedział o tych zobowiązaniach, mimo zachowania należytej staranności. Odpowiedzialność nabywcy ogranicza się do wartości nabytego przedsiębiorstwa lub gospodarstwa według stanu w chwili nabycia, a według cen w chwili zaspokojenia wierzyciela. Odpowiedzialności tej nie można bez zgody wierzyciela wyłączyć ani ograniczyć.*

Należałoby utrzymać zasadę określoną w przepisie art. 55[4] Kc celem ochrony wierzycieli.

Przechodząc do rozważania zmian w przepisach regulujących prokurę należałoby wskazać na podstawowy element zarysowanej koncepcji. Otóż należałoby przyjąć, że opierałaby się ona na instytucji prokury. Przedsiębiorca, osoba fizyczna powinna mieć możliwość ustanowienia prokury. Po jego śmierci przedsiębiorstwo było by prowadzone na rachunek spadku przez prokurenta, który powinien mieć możliwość powołania odpowiedniego zarządcy lub ostatniego prokurenta mającego wiedzę jak i umiejętności potrzebne do samodzielnego prowadzenia przedsiębiorstwa. Zaletą instytucji prokury jest to, że uprawnienia prokurenta są ściśle określone przepisami, co do zasady bez możliwości ich modyfikacji przez przedsiębiorcę, co ma szczególne znaczenie dla bezpieczeństwa obrotu. Dodatkowo już w obowiązującym wcześniej stanie prawnym, prokura nie wygasała w przypadku śmierci przedsiębiorcy będącego osobą fizyczną. Bezpieczeństwo obrotu wymaga, żeby prowadzenie przedsiębiorstwa po śmierci przedsiębiorcy powierzyć prokurentowi, który powinien mieć odpowiednie kompetencje i uprawnienia nie budzące wątpliwości co do ich zakresu.

Zgodnie z art. 109[1] Kc,

*§ 1. Prokura jest pełnomocnictwem udzielonym przez przedsiębiorcę podlegającego obowiązkowi wpisu do rejestru przedsiębiorców, które obejmuje umocowanie do czynności sądowych i pozasądowych, jakie są związane z prowadzeniem przedsiębiorstwa.*

*§ 2. Nie można ograniczyć prokury ze skutkiem wobec osób trzecich, chyba że przepis szczególny stanowi inaczej.*

Proponowana zmiana:

*§ 1. Prokura jest pełnomocnictwem udzielonym przez przedsiębiorcę podlegającego obowiązkowi wpisu do rejestru przedsiębiorców **albo ewidencji działalności gospodarczej (CEDIG)**, które obejmuje umocowanie do czynności sądowych i pozasądowych, jakie są związane z prowadzeniem przedsiębiorstwa.*

Zmiana ma na celu umożliwienie przedsiębiorcom wpisanym do CEIDG ustanawianie prokury. Na marginesie należy wskazać, że docelowo należałoby rozważyć zniesienie dualizmu w postaci KRS oraz CEIDG.

Zgodnie z art. 109[8] Kc,

*§ 1. Udzielenie i wygaśnięcie prokury przedsiębiorca powinien zgłosić do rejestru przedsiębiorców.*

*§ 2. Zgłoszenie o udzieleniu prokury powinno określać jej rodzaj, a w przypadku prokury łącznej także sposób jej wykonywania.*

Proponowana zmiana:

*Par 1. Udzielenie i wygaśnięcie prokury przedsiębiorca powinien zgłosić do rejestru przedsiębiorców **albo ewidencji działalności gospodarczej (CEDIG)**.*

2.7. Przechodząc do rozważania zmian w innych aktach prawnych. w pierwszej kolejności należałoby rozważyć **zmianę przepisów ustawy o swobodzie działalności gospodarczej**, jako że stanowi ona odpowiednik Prawa przemysłowego (patrz wyżej pkt 2.1.). Analizując przepis art. 40 Prawa przemysłowego można w pierwszej kolejności wstępnie zaproponować w usdg przepis o następującej treści:

***Na podstawie wpisu przedsiębiorcy do Centralnej Ewidencji i Informacji o Działalności Gospodarczej, może być po jego śmierci prowadzona działalność gospodarcza na rachunek jego spadku do czasu objęcia przedsiębiorstwa przez spadkobierców.***

Taki przepis byłby „rdzeniem”, podstawą prawną dla rozwiązania odpowiadającego przedwojennemu. Już na pierwszym etapie pojawia się kwestia na czyj rachunek powinien „przemysł” czyli działalność gospodarcza być wykonywana.

Ponieważ nie zawsze spadkobiercami będzie wdowa lub małoletni zstępni, to należałoby dziś oczywiście zaproponować ogólnie spadkobierców. Kolejną kwestią jest wybór do jakiej daty takie prowadzenie działalności gospodarczej powinno być dopuszczalne. Należałoby postulować datę objęcia przedsiębiorstwa przez spadkobierców, ponieważ dopiero wtedy będą oni mogli bezpośrednio je prowadzić.

Dalsze zmiany powinny obejmować m.in. obowiązek ujawnienia w Centralnej Ewidencji i Informacji w szczególności:

- powołania prokurenta w rozumieniu przepisów Kc,
- śmierci przedsiębiorcy,
- dalszego prowadzenia „na rachunek spadku” działalności gospodarczej przez prokurenta pod firmą zmarłego do czasu objęcia przez spadkobiercę lub łącznie spadkobierców w formie przepisanej prawem, czyli np. spółki jawnej, komandytowej lub rodzinnej o ile taką wprowadzimy do polskiego systemu prawa,
- ujawnienia w CEIDG spadkobiercy lub spadkobierców przedsiębiorstwa prowadzonego na rachunek spadku (***Spadkobiercy do czasu objęcia przedsiębiorstwa przez następcę prawnego albo następców prawnych uprawnionego/ych do podjęcia działalności podlegają wpisowi do CEIDG (lub KRS)***).

Nawiązując do rozwiązania przyjętego w Prawie przemysłowym z 1927 r., a mianowicie stanowiącym, iż *osoby, powołane do dalszego prowadzenie przemysłu w wypadkach w tym artykule przewidzianych, winny odpowiadać warunkom ustawowym dla prowadzących przemysł*, należałoby rozważyć wprowadzenie rozwiązania, iż jeżeli do prowadzenia działalności gospodarczej byłby wymagane określone kompetencje, to prokurent byłby obowiązany mieć takie właśnie kompetencje, jakie są wymagane od przedsiębiorcy.

2.8. W zakresie **zmian w ustawie o zasadach ewidencji i identyfikacji podatników i płatników<sup>2</sup> oraz updof**, po pierwsze należy wskazać, że zgodnie z obecnie obowiązującym przepisem art. 12 tej ustawy:

*1. NIP nadany podatnikowi nie przechodzi na następcę prawnego, z wyjątkiem:*

*1)przekształcenia przedsiębiorstwa państwowego w jednoosobową spółkę Skarbu Państwa lub przedsiębiorstwa komunalnego w jednoosobową spółkę gminy;*

*2)przekształcenia spółki cywilnej w spółkę handlową lub spółki handlowej w inną spółkę handlową.*

*1a. Do celów identyfikacji podatkowej za przekształcenie, o którym mowa w ust. 1 pkt 2, uznaje się również wpis spółki cywilnej do rejestru na podstawie art. 26 § 4 ustawy z dnia 15 września 2000 r. - Kodeks spółek handlowych (Dz.U. z 2013 r. poz. 1030, z późn. zm.8)).*

*2. W przypadku zgonu lub ustania bytu prawnego podatnika, nadany NIP wygasa, z wyjątkiem przypadków wymienionych w ust. 1 i 1a.*

Należałoby postulować dokonanie odpowiednich zmian, celem umożliwienia niewygaśnięcia NIP mimo zgonu przedsiębiorcy, na potrzebę prowadzenia jego przedsiębiorstwa po jego śmierci.

Można tu zatem zaproponować następujące zmiany;

- w ust. 1 przepisu art. 12 ustawy o ewidencji, polegające na dodaniu w ust. 1 pkt 3):

***3) przekształcenia przedsiębiorcy w spółkę kapitałową zgodnie z przepisem art. 551 par. 5 ustawy z dnia 15 września 2000 r. kodeksu spółek handlowych<sup>3</sup>.***

Ta zmiana, niejako dokonana „przy okazji” miałaby na celu usunięcie luki w przepisach, tak aby przedsiębiorca będący osobą fizyczną przekształcający swoją działalność w spółkę kapitałową mógł ją bez zakłóceń kontynuować.

---

<sup>2</sup> z zastrzeżeniem, iż te proponowane zmiany powinny być odpowiednio odniesione do projektowanych przepisów znajdującego się obecnie na etapie konsultacji i opiniowania projektu z 10 lutego 2017 nowej ustawy o Centralnej Ewidencji i Informacji o Działalności Gospodarczej i Punkcie Informacji dla Przedsiębiorcy

<sup>3</sup> ze wskazaniem zgodnie z zasadami techniki prawodawczej Dz. U. i zmian.

- w przepisie art. 12 dodać ponadto ustęp 1b:

***1b. W przypadku prowadzenia przez prokurenta przedsiębiorstwa pod dotychczasową firmą zgodnie z art. .... ustawy z dnia 2 lipca 2004 r. o swobodzie działalności gospodarczej<sup>4</sup> na rachunek spadku może się on posługiwać NIP nadanym podatnikowi do czasu objęcia przedsiębiorstwa przez następców prawnych.***

- w przepisie art. 12 w ust. 2 partykułę „i” zastąpić przecinkiem i dodać do wyliczenia ust. **1b.**

Odesłanie dotyczyło by przepisu w usdg umożliwiającego prowadzenie przedsiębiorstwa zmarłego przedsiębiorcy po jego śmierci.

Zmiany w updof powinny dotyczyć w szczególności kwestii rozliczeń podatkowych zmarłego przedsiębiorcy, którego przedsiębiorstwo prowadziłby prokurent na dzień otwarcia spadku i masy spadkowej na dzień objęcia przez spadkobierców. Propozycja sprowadza się do wprowadzenia obowiązku prowadzenia odrębnie nadal dokumentacji (ksiąg rachunkowych) przychodów i rozchodów (nie ma wyodrębnione masy majątkowej w spadku), a odrębnie zmian w pozostałej części masy majątkowej spadku.

2.9. Mając na uwadze powyższe oraz etap prac legislacyjnych, na którym aktualnie znajduje się przedmiotowy projekt i zakładany termin wejścia w życie nowej regulacji (1 stycznia 2018 r.), nie ma przeszkód, aby projektodawca rozważył przeformatowanie przyjętej koncepcji zapewnienia kontynuacji działalności przedsiębiorstwa w kierunku propozycji wskazanej w pkt 2.4 powyżej, a co za tym idzie, przy uwzględnieniu adekwatnie propozycji zmian obowiązujących przepisów tak, jak to wskazano w pkt 2.6-2.8. Również zasadnym i celowym byłoby, aby zweryfikować słowniczek projektowanej ustawy ograniczając o te pojęcia, które są zbędne tak, jak to wskazano w pkt 1.1. powyżej.

<sup>4</sup>

ze wskazaniem zgodnie z zasadami techniki prawodawczej Dz. U. i zmian.

**Kierownik Jednostki Samorządu Terytorialnego (dalej JST) - w rozumieniu art. 33 ust. 3 Ustawy o samorządzie gminnym (Dz.U.2001.142.1591 j.t.)**

(Dane wnioskodawcy/współwnioskodawcy - znajdują się poniżej oraz - w przypadku współwnioskodawcy - w załączonym pliku sygnowanym bezpiecznym podpisem elektronicznym, weryfikowanym kwalifikowanym certyfikatem - stosownie do dyspozycji Ustawy z dnia 18 września 2001 r. o podpisie elektronicznym (Dz. U. Nr 130 poz. 1450)

Preambuła:

**Korespondując z nowymi planami rządowymi i wytycznymi programów ministerialnych, typu "Polska Cyfrowa 2020", Zintegrowany Program Informatyzacji Państwa w których istotną rolę odgrywa wspieranie polskich mikro przedsiębiorców, tworzenie przyjaznego gruntu dla małych przedsiębiorstw, a także planami dodatkowego wspierania młodych absolwentów, chcących zakładać własne firmy - składamy w ramach kampanii Wspierania Lokalnych Mikro-Przedsiębiorców "Odważ się i załóż własną firmę"- petycję - wniosek o treści jak poniżej:**

§1) Na mocy art. 63 Konstytucji RP, w trybie art. 221, 241 i 244 §2 Ustawy z dnia 14 czerwca 1960 r. Kodeks postępowania administracyjnego, (Dz.U.2013.267 j.t) wnosimy do kierownika JST, petycję **w przedmiocie podjęcia przez Oficjalny Serwis Internetowy Gminy/Miasta współpracy - z Wnioskodawcą w zakresie współdziałania w wykonywaniu zadań związanych ze wspieraniem rozwoju lokalnej przedsiębiorczości, tworzeniem korzystnych warunków do podejmowania i wykonywania działalności gospodarczej - szczególnie w obszarze funkcjonowania mikro-przedsiębiorców.**

§1.1) Wnioskodawca - Fundacja - jako Organizacja Pożytku Publicznego (o danych jak poniżej), wnosi petycję w trybie wyżej powołanych przepisów - w przedmiocie zamieszczenia na stałe w Oficjalnym Serwisie WWW Gminy/Miasta wydzielonego obszaru – zakładki -o nazwie "**Kącik Przedsiębiorcy**" i umieszczenia na stałe - w ramach ww. zakładki - w zawsze widocznym miejscu baneru serwisu Mikroporady.pl wraz linkiem.

**Załączamy do Wniosku odnośny baner, który - po uwzględnieniu - naszej petycji - należy umieścić na stronie JST, podlinkowany do <https://mikroporady.pl/prowadzenie-dzialalnosci/kacik-przedsiębiorcy.html>**

**Kącik Przedsiębiorcy**, jest to miejsce, w którym Lokalny Mikro - Przedsiębiorca - uzyska w formie uporządkowanej: pomocne informacje, porady, formularze, wzory umów, informacje prawne, linki do instytucji wspierających mikro-przedsiębiorców, a także uzyska **bezpłatne e-Porady**, Konsultacje, w zakresie rozpoczynania i prowadzenia działalności gospodarczej etc.- kompendium narzędzi możliwych do przekazania w tej formie, pozwalających mikro-przedsiębiorcom uzyskać pożądane i przydatne informacje. Ze wszystkich dokumentów, instrukcji, regulaminów, porad, e-porad niezbędnych dla mikro- firm, które znajdują się w bezpłatnym i innowacyjnym serwisie [www.mikroporady.pl](http://www.mikroporady.pl) można korzystać bezpłatnie w nieograniczonym czasie .

W ramach naszego know-how, udostępniamy bezpłatnie Gminom/ Miastom, a co za tym idzie Lokalnym Mikro-przedsiębiorcom - dostęp poprzez kanał Internetowy - do naszej bazy materiałów i dokumentacji zawierającej m.in:

- ponad 1200 wyjaśnień, uwag, komentarzy i orzecznictwa prawnego - związanych z prowadzeniem działalności gospodarczej
- wzory dokumentów w wielu wariantach i wersjach - w formie do natychmiastowego zastosowania - do bezpłatnego pobrania,
- formularze umów niezbędnych dla prowadzenia mikro i małej firmy, przydatnych na każdym etapie prowadzenia firmy,
- ponad 180 rekomendacji, porad i instrukcji przygotowanych przez ekspertów z dziedziny prawa, zarządzania, marketingu i innych, uwzględniających specyfikę prowadzenia małej firmy,
- kazusy obrazujące "przykłady z życia" na podstawie orzeczeń SN i NSA w sprawach gospodarczych dotyczących mikro firm,
- wyjaśnienia potrzebnych i niezbędnych pojęć, definicji - przydatnych przy prowadzeniu działalności gospodarczej,
- e-Porady, konsultacje, gdzie można - poprzez sieć Internet - zadać pytanie naszym ekspertom i bezpłatnie uzyskać odpowiedź

Na stronie [www.mikroporady.pl](http://www.mikroporady.pl) - można znaleźć także pomoc w zakresie sporządzania przez Mikro-Przedsiębiorców dokumentów w kontakcie z JST więcej: <http://mikroporady.pl/prowadzenie-dzialalnosci/twoj-kontakt-z-urzedem.html>

Z doświadczenia wiemy, że Przedsiębiorcy, szczególnie związani z Mikro-Firmami - poszukują informacji dotyczącej porad, rekomendacji, wzorów umów, instrukcji, regulaminów, przydatnych komentarzy i orzeczeń NSA i SN w sprawach gospodarczych, kazusów, przykładów z życia Przedsiębiorców, etc. Poszukują informacji cyklicznie aktualizowanej (jak nasze bezpłatne cotygodniowe Newslettery, Biuletyny) słowem bezpłatnego i nieograniczonego stałego dostępu do wiedzy i informacji, która będzie wspierać i pomagać.

**Przypominamy, że Fundacja - wyżej wzmiankowane usługi świadczy bezpłatnie i co można sprawdzić w gminach współpracujących z nami od 2012 roku.**

**Fundacja - nigdy nie obciążała żadnego Urzędu Miasta i Gminy wydatkami, dodatkowymi zadaniami związanymi z przekazywaniem za naszym pośrednictwem wiedzy i informacji kierowanej do mikro-przedsiębiorców.**

**Zaznaczamy, że nasza działalność w żadnym stopniu nie jest związana z rejestracją firm, czy prowadzeniem baz danych. Taką rolę pełni CEIDG, którego zadania są określone normami prawa w zakresie rejestracji i ewidencji firmy. Udostępniamy wiedzę dla Mikro-Przedsiębiorców, rzetelne i sprawdzone informacje aktualizowane przez zespół prawników w ramach nieodpłatnej działalności pożytku publicznego.**



Minął już trzeci rok od wysłania naszego pierwszego wniosku do JST (17 listopada 2012 r.), udało nam się zrobić wiele dobrego, ale ciągle oceniamy nisko stopień zaangażowania Urzędów Miast i Gmin w proces wspierania Lokalnej Mikro-Przedsiębiorczości.

Wnioskodawca - Fundacja - Jako Organizacja Pożytku Publicznego realizująca cele statutowe, nie spocznie - w relacjach z Organami JST - w wysiłkach na rzecz wspierania Mikro-Przedsiębiorców. Determinują nas w tym również raporty i wyniki badań, udostępniane przez Ekspertów z PARP ( np. Raport GEM 2013) czy Uniwersytetu Ekonomicznego w Katowicach, z których wynikają bardzo niepokojące trendy dla polskiej przedsiębiorczości :

- spadek wskaźników rozpoznawania szansy, odbierania przedsiębiorczości, jako dobrej ścieżki **kariery (73-68%), wysoki i rosnący strach przed niepowodzeniem**
- **spadek liczby start-up'ów, stosunkowo wysoki poziom zamykania działalności**
- **utrzymującą się niekorzystną strukturę w zakresie motywów rozpoczęcia działalności - stosunkowo wiele osób rozpoczyna działalność z konieczności (a nie szans i możliwości)**
- **niższe aspiracje wzrostu na tle innych krajów, aspiracje kobiet, niższe od aspiracji mężczyzn**
- **niższą samoocenę kobiet i wyższy strach przed niepowodzeniem w zakresie podejmowania działalności gospodarczej, etc.**

§1.2) Jeżeli Gmina/Miasto - uprzednio opublikowała już nasz baner "Mikroporady" np. w aktualnościach - prosimy o zamieszczenie banera na stałe w widocznym miejscu i nazwanie odnośnej podstrony - jako "Strefa Przedsiębiorcy" lub "Kącik Przedsiębiorcy" i umieszczanie tam w przyszłości - wszelkich przydatnych dla Mikro-Przedsiębiorców informacji - wg. uznania Decydentów Gminy/Miasta.

Współpraca z naszą Organizacją powinna odbywać się na podstawie zadań własnych wykonywanych przez Kierownika JST, określonych w art. 7 ust. 1 pkt. 19 Ustawy z dnia 8 marca 1990 r. o samorządzie gminnym (Dz.U.2001.142.1591 j.t.) w trybie określonym w art. 4 ust.1 pkt 11 Znowelizowanej Ustawy z dnia 24 kwietnia 2003 r. o działalności pożytku publicznego i o wolontariacie w związku z jej art. 5 ust. 1 (Dz.U.2014.1118 z dnia znowelizowana 2015.11.18). Pozwalamy sobie przypomnieć, że Decydenci z mocy prawa obowiązani są współdziałać z organizacjami pozarządowymi - wszędzie tam gdzie wymaga tego interes społeczny.

**Reasumując, wnosimy petycję, aby Kierownik JST (Wójt/Burmistrz/Prezydent) - w ramach wypełniania zadań związanych ze wspieraniem lokalnej przedsiębiorczości - nałożonych na gminę art. 8 Ustawy z dnia 2 lipca 2004 r. o swobodzie działalności gospodarczej (Dz.U.2013.672 j.t.) - współdziałając z Fundacją (Wnioskodawcą) jako Organizacją Pożytku Publicznego - w rozumieniu art. 7 ust. 1 pkt. 19 Ustawy o samorządzie gminnym (Dz.U.2001.142.1591 j.t.) - kierując się Interesem Publicznym - przystąpił do realizowanej przez naszą Organizację Kampanii Wspierania Lokalnych Mikro-Przedsiębiorców „ Odważ się i załóż własną firmę”.** Rekomendujemy Kierownictwu JST podjęcie w tym celu współpracy z internetowym serwisem doradczym dla przedsiębiorców [www.Mikroporady.pl](http://www.Mikroporady.pl), który, jako wiarygodne źródło bezpłatnej wiedzy i informacji zdobył uznanie , współpracuje m.in. z Portalem Innowacji Polskiej Agencji Rozwoju Przedsiębiorczości i jest także rekomendowany jako bezpłatne źródło rzetelnej wiedzy i informacji dla początkujących przedsiębiorców przez serwis Centralnej Ewidencji Informacji Działalności Gospodarczej

W sposób szczególny dziękujemy wszystkim tym Jednostkom, które wspierają z nami od 2012 roku lokalnych Mikro-Przedsiębiorców, zrozumiały istotę naszych wniosków i udostępniają za swoim pośrednictwem dostęp do wiedzy i informacji z portalu [www.mikroporady.pl](http://www.mikroporady.pl) ,

Osnowa petycji:

W ramach rzeczonoego Programu - **bez pobierania jakichkolwiek opłat - Fundacja- będzie wspierać Gminy/Miasta w procesie utworzenia wzmiankowanego „Kącika Przedsiębiorcy” na Oficjalnej Stronie WWW Gminy/Miasta.** Weźmiemy na siebie pełną odpowiedzialność za jakość i aktualność zgodnie z obowiązującym prawem materiałów zawartych w serwisie [www.mikroporady.pl](http://www.mikroporady.pl)

Uzasadniając naszą petycję, pragniemy przypomnieć, że już trzeci rok prowadzimy z JST współpracę - w tym obszarze tematycznym. Konsekwentnie od listopada 2012 roku mobilizujemy percepcję Decydentów w zakresie tematyki związanej ze wspieraniem lokalnej mikro-przedsiębiorczości. Duża ilość JST odniosła się z aktywnym zainteresowaniem do naszej petycji, umieszczając rzeczony serwis [www.mikroporady.pl](http://www.mikroporady.pl) z linkiem na swoich Oficjalnych Stronach Internetowych. Choć - jako Wnioskodawca - nie zawsze byliśmy zadowoleni ze sposobu załatwienia wniosku przez JST, to - patrząc en bloc – nasza dotychczasowa współpraca jest sporym sukcesem - świadczy o tym codzienna żywa reakcja Mikro-Przedsiębiorców. Od 2012 roku , w jeszcze większym stopniu mieliśmy okazję poznać potrzeby Lokalnych Przedsiębiorców, analizować ich zainteresowanie rzetelną informacją oraz częstokroć obserwować ich niezadowolone z powodu braku wsparcia ze strony Organów Władzy.

Z naszej analizy wynika iż dotychczasowe wsparcie dla mikro-firm udostępniane na stronach WWW i BIP – Gmin/Miast są często podawane w sposób chaotyczny - rozproszone w różnych miejscach, trudne do wyszukiwania i segregowania, często zamieszczane tylko w bieżących aktualnościach na określony czas. Widoczny jest brak fachowego nadzoru nad kompleksową organizacją udostępniania informacji w tym przedmiocie.

Stąd przewidziana przez Ustawodawcę w tego typu obszarach – współdziałanie z organizacjami pożytku publicznego sugerowana - jako zadanie własne gminy w art. 7 ust. 1 pkt. 19 Ustawy o samorządzie gminnym - wydaje się być najlepszym rozwiązaniem nabrzmiałej problematyki w tej materii. Fundacja w ramach działań statutowych, dołożymy wszelkich starań, aby efektywnie współdziałać z Urzędem w zakresie realizacji zadań gminy określonych w art. 8 ust. 1 Ustawy o swobodzie działalności gospodarczej.

Fundacja - jest gotowa udzielić Gminom odpowiedniego - bezpłatnego - pełnego wsparcia informatycznego i merytorycznego w tym względzie.

Wydaje nam się, że obecnie jest to jedyna propozycja w kraju - porządkująca strefę internetowej pomocy dla Mikro-Przedsiębiorców. Wykonaliśmy już prace związane z opracowaniem koncepcji, kompletacją materiałów oraz z przygotowaniem zaplecza informatycznego. Proponowane przez nas rozwiązanie zawiera nie tylko możliwość serwowania informacji zunifikowanych, ale także daje możliwość zamieszczania informacji o lokalnych Stowarzyszeniach i inicjatywach. Od dawna otrzymujemy informacje z całego kraju od Mikro-przedsiębiorców, że właśnie tego typu jednolita informacja w Internecie - podawana przez Lokalne Władze - w sposób rzetelny, fachowy i skondensowany - jest tym czego najbardziej potrzebuje Mikro-Przedsiębiorca - szczególnie w początkowym okresie działalności. Brak tego typu informacji jest często powodem likwidacji wykonywania działalności gospodarczej.

Notabene - w naszym serwisie [www.mikroporady.pl](http://www.mikroporady.pl) - który jest podstawą naszej współpracy z Gminami/Miastami - udzielamy Mikro-przedsiębiorcom – nowatorskiego, opartego o najnowsze technologie internetowe, bezpłatnego wsparcia na każdym etapie rozwoju.

Zainteresowanie rzeczoną tematyką jest tak duże, że każdego miesiąca rejestruje się w naszym serwisie ponad 1700 nowych osób. Prowadzimy E-punkt Konsultacyjny, który udziela Mikro-Przedsiębiorcom bezpłatnych porad dotyczących realnych problemów na jakie trafiają w swojej pracy.

Co miesiąc zespół prawników i konsultantów analizuje i aktualizuje wszystkie treści pod kątem ich zgodności w stosunku do zmieniających się przepisów prawa. Z informacji zawartych na naszym serwisie [www.mikroporady.pl](http://www.mikroporady.pl) - korzysta – na stałe - ponad 500 Urzędów miast i gmin, etc. a serwis uczestniczy w elitarnym Programie Google Grants Pro

Innymi słowy posiadamy odpowiednie zaplecze oraz możliwości organizacyjne w obszarze skutecznego współdziałania z JST w przedmiocie wspierania lokalnych Mikro-przedsiębiorców - co staraliśmy się odpowiednio uzasadnić i o co postulujemy w powyżej przedłożonej - oficjalnej petycji.

Jesteśmy głęboko przekonani, że nasze działania przyczynią się do usprawnienia funkcjonowania struktur administracji publicznej w tak ważnym obszarze - stosownie do założeń określonych w art. 241 KPA.

Zainicjujemy kontakt z Gminami/Miastami, które informując nas o sposobie załatwienia naszej petycji/wniosku - w trybie art. 244 §2 KPA, złożą akces przystąpienia o wyżej opisanego Programu współdziałania z JST w zakresie wspierania rozwoju lokalnej przedsiębiorczości.

§2) W odpowiedzi na naszą petycję - w trybie art. 244 §2 KPA, wnosimy aby Kierownik JST poinformował Wnioskodawców - zwrótnie na adres [strefa-mikroprzedsiębiorcow@samorząd.pl](mailto:strefa-mikroprzedsiębiorcow@samorząd.pl) - w postaci elektronicznej - o sposobie załatwienia wniosku (rozpatrzenia petycji) - scilicet:

- w przypadku twierdzącej odpowiedzi:

§2.1) Kiedy i w jakim miejscu na Oficjalnej stronie internetowej WWW Gmina/Miasto - umieścić załączony baner z linkiem do podstrony <https://mikroporady.pl/prowadzenie-dzialalnosci/kacik-przedsiębiorcy.html> i z nazwą 'Kącik Przedsiębiorcy' ?

§2.2) Wnosimy o zwrotne potwierdzenie otrzymania niniejszego wniosku w trybie §7 Rozporządzenia Prezesa Rady Ministrów z dnia 8 stycznia 2002 r. w sprawie organizacji przyjmowania i rozpatrywania s. i wniosków. (Dz. U. z dnia 22 stycznia 2002 r. Nr 5, poz. 46) - na adres e-mail [strefa-mikroprzedsiębiorcow@samorząd.pl](mailto:strefa-mikroprzedsiębiorcow@samorząd.pl)

§2.3) Wnosimy o to, aby odpowiedź - została udzielona zwrótnie - w postaci elektronicznej – na adres e-mail: [strefa-mikroprzedsiębiorcow@samorząd.pl](mailto:strefa-mikroprzedsiębiorcow@samorząd.pl) dw. [kancelaria@mikroporady.pl](mailto:kancelaria@mikroporady.pl)

§3) Wnosimy aby odpowiedź udzielona na petycję - przybrała postać określoną w art. 244 §2 KPA.

Pozdrawiam serdecznie

Wnioskodawca:

Dr Bogusław J. Feder

Akademia Liderów Innowacji i Przedsiębiorczości

Fundacja

ul. Orzeszkowej 2

05-827 Grodziska Mazowiecki

KRS: 0000318482

[www.wiedza3g.pl](http://www.wiedza3g.pl)

[kancelaria@mikroporady.pl](mailto:kancelaria@mikroporady.pl)

Współwnioskodawca:

Szulc-Efekt sp. zoo

KRS: 0000059459

ul. Poligonowa 1  
tel. (22) 673-62-12  
608-318-418  
603-158-914  
Kapitał Zakładowy: 222 000,00 PLN  
www.gmina.pl www.samorzad.pl

Komentarz do Wniosku:

Współwnioskodawca (podmiot zewnętrzny w stosunku do Głównego Wnioskodawcy) - pro forma podpisał - niniejszy wniosek - bezpiecznym kwalifikowanym podpisem elektronicznym (w załączeniu stosowne pliki) - choć według aktualnego orzecznictwa brak podpisu elektronicznego nie powoduje bezprzedmiotowości wniosku - stosownie do orzeczenia: WSA w Gdańsku: IISAB/Gd 25/07. Podkreślamy jednocześnie, iż przedmiotowy wniosek traktujemy jako próbę optymalizacji kosztów publicznych.

Duża ilość powoływanych przepisów prawa w przedmiotowym wniosku, wiąże się z tym, że chcemy uniknąć wyjaśniania intencji i podstaw prawnych w rozmowach telefonicznych - co rzadko, ale jednak, ciągle ma miejsce w przypadku nielicznych JST.

Jeżeli JST nie zgada się z powołanymi przepisami prawa, prosimy aby zastosowano podstawy prawne akceptowane przez JST.

Dobro Petenta i jawność życia publicznego jest naszym nadrzędnym celem, dlatego staramy się również upowszechniać zapisy Ustawowe dotyczące transparentności i Wnioskowania - jako istotną Wartość Konstytucyjną. Kwesnie te Ustawodawca podkreślił i uregulował w art. 63 Konstytucji RP: "Każdy ma prawo składać petycje, wnioski i skargi w interesie publicznym, własnym lub innej osoby za jej zgodą do organów władzy publicznej oraz do organizacji i instytucji społecznych w związku z wykonywanymi przez nie zadaniami zleconymi z zakresu administracji publicznej." Pamiętajmy również o przepisach zawartych m. in.: w art. 225 KPA: "**§ 1. Nikt nie może być narażony na jakikolwiek uszczerbek lub zarzut z powodu złożenia skargi lub wniosku albo z powodu dostarczenia materiału do publikacji o znamionach skargi lub wniosku, jeżeli działał w granicach prawem dozwolonych.** § 2. Organy państwowe, organy jednostek samorządu terytorialnego i inne organy samorządowe oraz organy organizacji społecznych są obowiązane przeciwdziałać hamowaniu krytyki i innym działaniom ograniczającym prawo do składania skarg i wniosków lub dostarczania informacji - do publikacji - o znamionach skargi lub wniosku."

Oczywiście Urząd rozpatrując nasze wnioski powinien działać lege artis - uwzględniając terminy i odnośne przepisy prawa, zasady równego traktowania podmiotów i uczciwej konkurencji, etc

Eksperti NIK piszą: "Niewielka liczba składanych wniosków o udzielenie informacji publicznej, liczba skarg złożonych do WSA, jak również liczba pozwów złożonych do sądów rejonowych, świadczyć może o braku zainteresowania w egzekwowaniu powszechnego prawa do informacji publicznej. Z drugiej strony, realizację tego prawa utrudniają podmioty zobowiązane do pełnej przejrzystości swojego działania, poprzez nieudostępnianie wymaganej informacji publicznej" [Protokół pokontrolny dostępny w sieci Internet: LBY-4101-09/2010]. Mamy nadzieję, zmienić powyższą ocenę, być może nasz wniosek choć w niewielkim stopniu – przyczyni się do zwiększenia tych wskaźników.

**Ponownie sygnalizujemy, że do wniosku dołączono plik podpisany bezpiecznym kwalifikowanym podpisem elektronicznym, zawiera on taką samą treść, jak ta która znajduje się w niniejszej wiadomości e-mail.**

**Weryfikacja podpisu i odczytanie pliku wymaga posiadania oprogramowania, które bez ponoszenia opłat, można uzyskać na stronach WWW podmiotów - zgodnie z ustawą, świadczących usługi certyfikacyjne.**